

368 E
368 K



368 E/K
MANUAL DE USUARIO

**S
E
E
T
T
E
N
O
N**

Prólogo

Gracias por elegir la marca de motocicletas ZONTES. Usamos la tecnología más avanzada para diseñar, probar y producir el tipo de motocicleta con la que proporcionarle alegría, diversión y conducción segura. Cuando esté completamente familiarizado con todos los elementos esenciales de este manual, sentirá que conducir una motocicleta es uno de los deportes más emocionantes, y a la vez, podrá sentir el placer real de conducir. Este manual resume los métodos correctos de utilización y mantenimiento de la motocicleta. Siempre y cuando cumpla con las disposiciones a realizar, su motocicleta será duradera. La red de Concesionarios Oficiales ZONTES cuenta con personal técnico capacitado, herramientas y equipos completos, para ofrecerle alta calidad y servicio en todo momento. La versión en PDF del presente manual se puede descargar desde la página web oficial.

BETAMOTOR ARGENTINA S.A.
www.betamotor.com.ar

Las especificaciones del presente manual están sujetas a cambios sin previo aviso.
Las imágenes son ilustrativas y pueden diferir de la realidad.

PRECAUCIONES

Gracias por elegir una motocicleta ZONTES. Diseñamos, probamos y fabricamos este modelo de motocicleta con una tecnología avanzada con la que disfrutará de su conducción y su seguridad.

Para una conducción segura, tenga en cuenta lo siguiente:

- Lea este Manual del Usuario detenidamente.
- Consulte las sugerencias y procedimientos operativos.
- Lea los consejos de seguridad que aparecen pegados sobre la carrocería de su motocicleta.

Las ilustraciones de este manual se basan en las más recientes versiones de los modelos 368E y 368K. Consulte el modelo real.

Modelos de vehículos, modelos de motor

Vehículo	Modelo de motor
368E	ZT1P79MP
368K	ZT1P79MP

Precauciones de seguridad:

Su seguridad y la de los demás es muy importante. Asegúrese de cumplir las normas de tráfico y conducir seguro. Para ayudarle a conducir seguro, le proporcionamos unas instrucciones detalladas y otras informaciones relevantes en los adhesivos de la carrocería, así como en este manual para protegerle a usted y a los demás de posibles peligros.

Este manual tiene símbolos de avisos  de seguridad y las siguientes tres palabras de aviso: peligro, advertencia y atención.

Las siguientes frases de avisos y logotipos aparecen en este manual

El significado de las tres palabras de aviso en este manual y en su motocicleta se muestran a continuación:

PELIGRO

Si no sigue las siguientes instrucciones de avisos de peligro, podrá sufrir un grave accidente.

ADVERTENCIA

Si no sigue los siguientes avisos, podrá provocar un accidente.

ATENCIÓN

El incumplimiento de las instrucciones de precaución, provocará daños mecánicos.

CONTENIDO

Contenido

1. Conducción segura	11
2. Situación de los componentes	20
3. Sistema Keyless pasivo	27
4. Panel de instrumentos	32
5. Mantenimiento	46
6. Resolución de problemas	88
7. Almacenamiento	95
8. Características	99

Conducción segura	11
Conducción segura.....	11
Casco y protección de ojos	11
Guantes.....	11
Chaqueta de manga larga	11
Botas	11
Intoxicación por monóxido de carbono	12
Carga	13
Accesorios originales Zontes.....	13
Consejos para una conducción segura.....	14
Arrancando el motor.....	15
ABS.....	17
TCS	17
Rodaje	18
Rodaje del motor	18
Régimen del motor	18
Rodaje de los neumáticos	18
Evite rodar con el acelerador a tope.....	18
Deje que el aceite motor lubrique los elementos internos..	19
Situación de los componentes	20
Situación de los componentes	20
Conjunto de conmutadores derecho	21
Conjunto de conmutadores izquierdo	23
Puños calefactables	24
Ajuste del juego libre del cable del acelerador	25
Régimen de ralentí.....	25
Ajuste de la posición del manillar	26
Sistema Keyless pasivo PKE	27
Instrucciones de uso del PKE	27
Explicación de los accesorios PKE	27
Uso de las llaves inductivas.....	28

CONTENIDO

Apertura del depósito y asiento	28
Modo arranque inductivo pasivo	28
Activación del PKE.....	29
Desactivación del PKE	30
Indicaciones de fallos del PKE	31
Panel de instrumentos	32
Selección del Modo en el Panel de Instrumentos.....	32
Testigos e indicaciones del Panel de Instrumentos	33
Testigo intermitentes.....	33
Testigo presión de los neumáticos.....	33
Testigo fallo en sistema de inyección	34
Testigo baja presión de aceite motor	34
Testigo Bluetooth móvil.....	34
Testigo auriculares.....	34
Testigo ABS	34
Testigo TCS.....	35
Testigo recordatorio de revisión	35
Testigo video-cámara DVR	35
Testigo sobrecalentamiento	36
Cuentakilómetros total	36
Testigo luces largas	36
Indicaciones Panel de instrumentos	37
Reloj	37
Velocímetro	37
Cuentavueltas	37
Modo E/S	37
Nivel de gasolina	37
Temperatura	38
Voltaje de la batería.....	38
Autonomía	38
Presión de los neumáticos	38

Cuentakilómetros parcial.....	39
Velocidad media	39
Consumo medio.....	39
Estructura del menú	40
Ajuste del reloj.....	41
Ajustes Bluetooth	41
Ajustes unidades.....	42
Ajustes idioma	42
Ajustes retroiluminación.....	42
Información del vehículo	42
Indicador GPS.....	42
Intensidad señal 4G	42
Número de llave.....	42
Información de mantenimiento.....	43
Información de la presión de los neumáticos.....	43
DVR	44
Códigos de fallos DVR	45
Mantenimiento	46
Primera revisión.....	46
Seguridad de mantenimiento	46
Consejos de mantenimiento.....	46
Comprobaciones rutinarias.....	47
Tabla de Mantenimiento Periódico	48
Comprobaciones previas	49
Extracción de la batería (368E)	50
Extracción de la batería (368K)	50
Montaje de la batería	52
Limpieza de la batería	52
Cambiar la batería.....	52
Uso y mantenimiento	52
Toma de carga	54

CONTENIDO

Conector USB	55
Uso de las guanteras y compartimento de carga.....	56
Guantera izquierda	56
Guantera derecha	56
Compartimento de carga	56
Desmontaje/Montaje del compartimento de carga (368E) .	58
Desmontaje/Montaje del compartimento de carga (368K) .	59
Mantenimiento y cuidado del silenciador	60
Ajuste de la precarga del muelle de los amortiguadores.....	60
Bujía	61
Cambio de la bujía	61
Montaje de la bujía	61
Prueba del encendido	62
Aceite motor	62
Comprobación del nivel de aceite motor.....	62
Cambio de aceite motor	63
Cambio del filtro de aceite.....	64
Cambio del aceite de la transmisión (reductora)	65
Refrigerante (anticongelante).....	67
Comprobación del nivel líquido refrigerante.....	67
Añadir líquido refrigerante	67
Drenar líquido refrigerante.....	68
Refrigerante adecuado	68
Filtro del aire del motor y de la transmisión	69
Limpieza del tubo de drenaje del filtro del aire	69
Limpieza o cambio de los filtros del aire motor/transmisión ..	70
Comprobación del régimen de ralentí	71
Ajuste del juego libre del acelerador	71
Caballote lateral.....	71
Portabultos/Asideras del pasajero.....	72
Tapa del depósito de gasolina	72

Gasolina	73
Consumo económico	73
Correa	74
Puntos de engrase	75
Comprobación de la presión de los neumáticos	76
Comprobación de daños de los neumáticos	76
Desgastes anómalos de los neumáticos	76
Comprobación de la profundidad de huella	76
Cambio de neumáticos	77
Desmontaje de la rueda delantera	78
Desmontaje de la rueda trasera	79
Comprobación de llantas y válvulas.....	81
Llantas.....	81
Frenos	82
Comprobación del líquido de frenos.....	82
Comprobación de las pastillas	82
Pulsadores de luz de freno.....	83
Ajuste del haz del faro (368E)	84
Ajuste del haz del faro (368K)	84
Montaje de dispositivos eléctricos	85
Fusibles	87
Resolución de problemas	88
Comprobación del sistema de alimentación.....	88
El motor ha perdido potencia	88
El motor no funciona	88
Catalizador	89
Limpieza de los depósitos de carbonilla	89
Precauciones con la EFI.....	90
Códigos de fallos	93
Almacenamiento	95
Vehículo	95

CONTENIDO

Combustible.....	95
Motor.....	95
Batería	95
Mantenimiento	95
Neumáticos.....	95
Vehículo	95
Método de rehabilitación	96
Prevención ante la corrosión	96
Puntos clave para evitar la corrosión.....	96
Cómo evitar la corrosión.....	96
Limpieza del vehículo.....	97
Encerado del vehículo.....	98
Comprobación después de la limpieza	98
Transporte	98
Características	99
Números de serie.....	99
Dimensiones y pesos (368E)	100
Motor (368E).....	100
Ciclo y sistema eléctrico (368E)	100
Alumbrado (368E).....	100
Prestaciones (368E)	100
Capacidades (368E).....	100
Dimensiones y pesos (368K)	101
Motor (368K)	101
Ciclo y sistema eléctrico (368K)	101
Alumbrado (368K).....	101
Prestaciones (368K)	101
Capacidades (368K).....	101
Esquema eléctrico.....	102

Conducción segura

Piloto y pasajero deben llevar equipos de protección adecuados en todo momento, incluyendo: casco homologado, guantes, chaqueta de manga larga, pantalones de moto y botas con protecciones.

⚠️ ADVERTENCIA

No lleve ropa suelta ya que puede enredarse con el vehículo o engancharse con ramas.

Casco y protección de ojos

Un casco homologado puede reducir las lesiones en la cabeza y, en caso de accidente, reduce en gran medida el riesgo de lesiones cerebrales. El casco que elija debe cumplir con la normativa de su país y ser de la talla adecuada. Un casco con protección facial es la mejor opción porque protegerá contra impactos frontales al mismo tiempo, incluidos insectos, gravilla, polvo, objetos dispersos, etc., lo que le permitirá tener siempre conciencia sobre lo que está sucediendo en la carretera y conducir la motocicleta de manera segura.

Los cascos abiertos no ofrecen la misma protección para la cara y mandíbula, por lo que si usa un casco abierto debe usar un protector facial extraíble y gafas protectoras.

Guantes

Los guantes son eficaces para proteger las manos del viento, sol, calor, frío y salpicaduras. Unos guantes bien ajustados le ayudan a protegerse a diario y reducen la fatiga de las manos. Por el contrario, si los guantes son demasiado voluminosos, será difícil conducir el vehículo.

En caso de accidente o caída, un par de guantes de moto reforzados y resistentes pueden proteger mejor sus manos.

Chaqueta de manga larga

Use una chaqueta de manga larga y pantalones o un equipamiento de motociclismo completo. Un equipo de protección de alta calidad es más cómodo y evita que inclemencias meteorológicas se lo pongan difícil. En caso de accidente, el equipo de protección de alta calidad fabricado con materiales resistentes puede mitigar o incluso prevenir lesiones.

Botas

Use siempre botas para proteger sus pies. Cuando el motor o los gases de escape están en funcionamiento, se calentarán y alcanzarán temperaturas muy altas, lo que puede provocar quemaduras.

También le protegerán de impactos y caídas.

CONDUCCIÓN SEGURA

⚠ PELIGRO

Por su seguridad, evite circular el vehículo a alta velocidad con lluvia intensa, viento, hielo y nieve.

Intoxicación por monóxido de carbono

Cuando el motor está en marcha, se produce monóxido de carbono, un gas incoloro e inodoro que puede causar dolores de cabeza, mareos, somnolencia, náuseas, confusión y, finalmente, la muerte si se inhala.

En espacios cerrados sin ventilación, el nivel letal de monóxido de carbono puede durar horas o días, dejándole rápidamente incapaz de mantenerse por sí mismo y sin salvación. Si siente una intoxicación por monóxido de carbono, abandone el área de inmediato, respire aire fresco y diríjase al hospital.

⚠ ADVERTENCIA

- Si tiene el motor en marcha en espacios cerrados o semi-cerrados puede formarse una concentración tóxica de monóxido de carbono.
- Limite rodar el motor de su vehículo en zonas exteriores bien ventiladas.

Carga

Los accesorios con peso extra o que se expongan al viento, como parabrisas, respaldos, asientos, maletas, alforjas, etc., se deben montar lo más bajo posible, cerca del vehículo y del centro de gravedad. Una mala instalación desplazará el centro de gravedad y provocará situaciones peligrosas. El punto clave de la instalación de accesorios es prestar atención al equilibrio lateral y a una correcta estabilidad.

Los accesorios mal instalados o mal diseñados pueden causar dificultades en las maniobras y poner en peligro la seguridad en la conducción.

Al llevar equipaje, la carga debe fijarse en una posición lo más baja posible, lo más cerca posible del vehículo. Si la carga no se fija correctamente, el centro de gravedad se elevará, lo que dificultará el control del vehículo y afectará gravemente a la seguridad en la conducción. El tamaño de la carga afecta a la resistencia aerodinámica, así como a la manejabilidad del vehículo. Equilibre los elementos a ambos lados del vehículo y asegure la carga.

El peso total del piloto, pasajero, accesorios y carga no debe exceder el límite de la carga máxima.

Carga máxima:

230 kg

Accesorios originales Zontes

La elección de accesorios para su vehículo es una decisión importante, y los accesorios originales solo están disponibles en nuestra página web y en los puntos de venta. Estos accesorios originales están diseñados, probados y homologados para su uso en nuestros vehículos.

Las marcas que no están vinculadas con Zontes también fabrican accesorios para su uso en vehículos Zontes o proporcionando otro tipo de modificaciones. Zontes no se responsabiliza en el caso de montar accesorios o recambios no fabricados o probados por Zontes, y no avala ni recomienda el uso de accesorios que no están comercializados por Zontes, incluso si son vendidos e instalados por los puntos de venta Zontes.

⚠ ADVERTENCIA

Si necesita montar un baúl trasero, el peso transportado no debe superar los 10 kg, y no debe exceder la velocidad máxima de los 110 km/h.

CONDUCCIÓN SEGURA

Consejos para una conducción segura

Si va a conducir este vehículo por primera vez, le recomendamos que practique en vías no públicas hasta que se familiarice con su control y manejo.

Conducir con una sola mano es peligroso, así que mantenga las manos firmemente en el manillar y los pies en las estriberas. Nunca quite las manos del manillar.

Reduzca su velocidad a una segura.

Si el firme de la carretera está mojado y liso, se reducirá la adherencia de los neumáticos, así como el frenado y el paso por curva, por lo que es necesario reducir la velocidad con anticipación.

Los vientos racheados suelen producirse con mayor probabilidad en las salidas de los túneles, valles o al adelantar vehículos grandes, por lo que debe tener cuidado de mantener la calma, reducir la velocidad y obedecer las normas de tráfico.

Arrancando el motor

Si el motor está caliente o frío, siga las siguientes instrucciones para arrancar el motor.

Si el motor está frío

1. Recoja el caballete lateral.
2. Active el vehículo.
3. Mantenga el puño de acelerador cerrado (posición ralentí).
4. Accione la maneta del freno trasero.
5. Pulse el botón de arranque “”.

Si se ha caído la motocicleta, el interruptor del inclinómetro detiene el suministro de combustible y el encendido, lo que impide arrancar la motocicleta. Una vez resuelto el fallo, se puede volver a arrancar el motor.

⚠ PELIGRO

Este vehículo cuenta con un sistema de seguridad que actúa sobre el encendido y arranque. Solo se puede arrancar el motor bajo las siguientes condiciones:

1. El caballete lateral está recogido y el interruptor cortacorrientes está en “” (ON).
2. El inclinómetro parará la inyección y encendido cuando se haya caído la motocicleta. Cuando se levante, se restaura el inclinómetro y se puede arrancar el motor.

⚠ ADVERTENCIA

No arranque el motor en zonas cerradas.

Los gases de escape son tóxicos y pueden causar pérdida de consciencia o la muerte en poco tiempo.

Conduzca su vehículo en zonas exteriores o zonas bien ventiladas.

Si el motor está frío y cuesta arrancar el motor

1. Recoja el caballete lateral.
2. Active el vehículo.
3. Gire el puño del acelerador a 1/8 de su recorrido.
4. Accione la maneta del freno trasero.
5. Pulse el botón de arranque “”.
6. Cuando haya arrancado el motor, déjelo en marcha hasta que se caliente.
7. Cuando cueste arrancarlo después de muchos intentos, es posible que el cilindro se haya inundado. Realice el siguiente procedimiento de limpieza del cilindro: con el vehículo activado y motor parado, accione la maneta del freno trasero, mantenga el acelerador completamente abierto durante 3 segundos y luego pulse el botón de arranque durante 3 segundos. Repita el procedimiento de limpieza del cilindro.

CONDUCCIÓN SEGURA

⚠️ ATENCIÓN

Cuando el vehículo está desbloqueado, también está activado. Compruebe si el interruptor cortacorrientes está en la posición “” (ON).

Con tiempo frío el motor requiere más tiempo de calentamiento. Deje que el motor se caliente antes de iniciar la marcha y reducirá su desgaste.

No intente arrancar más de 5 segundos ya que el motor de arranque se sobrecalentará y se descargará la batería.

Espere 15 segundos entre intentos para que el motor de arranque se refresque y se recupere la batería.

No deje el motor a ralentí mucho tiempo. Puede causarle sobrecalentamiento y daños mecánicos.

Si el motor está caliente

1. Recoja el caballete lateral.
2. Active el vehículo.
3. Mantenga el puño de acelerador cerrado (posición ralentí).
4. Accione la maneta del freno trasero.
5. Pulse el botón de arranque “”.

Si el motor está caliente y cuesta arrancar el motor

1. Recoja el caballete lateral.
2. Active el vehículo.
3. Mantenga el puño de acelerador a 1/8 de su recorrido.
4. Accione la maneta del freno trasero.
5. Pulse el botón de arranque “”.
6. Cuando cueste arrancarlo después de muchos intentos, es posible que el cilindro se haya inundado. Realice el procedimiento de limpieza del cilindro: con el vehículo activado y motor parado, accione la maneta del freno trasero, mantenga el acelerador completamente abierto durante 3 segundos y luego pulse el botón de arranque durante 3 segundos. Repita el procedimiento de limpieza del cilindro si fuese necesario.

⚠️ ADVERTENCIA

Desarrolle el hábito de recoger el caballete lateral, cerrar el acelerador y accionar la maneta del freno trasero antes de arrancar para evitar que el vehículo inicie la marcha sin control.

No arranque el motor si hay una pérdida de gasolina o aceite.

ABS

Este modelo cuenta con un sistema antibloqueo de frenos (ABS) en las ruedas delantera y trasera, que evita que las ruedas se bloqueen en frenadas de emergencia.

⚠ ATENCIÓN

No siempre el ABS reduce la distancia de frenado, En algunos casos el ABS puede alargar esta distancia.

El ABS no funciona a velocidades inferiores a 10 km/h. Cuando funciona puede notar pulsaciones en las manetas de freno. Es normal.

Para un correcto funcionamiento del ABS utilice las medidas homologadas de los neumáticos.

Si la rueda trasera gira sin tocar el suelo, el testigo del ABS puede iluminarse indicando que está desactivado. Deberá reactivar el vehículo para restaurar el funcionamiento normal del ABS.

⚠ ATENCIÓN

Si se produce alguna de las siguientes situaciones cuando se ilumina el testigo del ABS, reduzca la velocidad y diríjase a un Servicio Técnico Zontes para su comprobación:

1. El testigo permanece encendido o parpadea en marcha.
2. El testigo no se apaga cuando se superan los 5 km/h.
3. El testigo está iluminado, los frenos funcionan con normalidad, pero el antibloqueo no funciona.

TCS

El TCS (Traction Control System) de este vehículo está activado por defecto. Lo que significa que después de apagar y reiniciar el vehículo, el TCS vuelve a estar activo.

El TCS está activo cuando se ilumina el testigo "Ⓢ". Cuando está iluminado el testigo "Ⓢ", significa que la función TCS está desactivada.

CONDUCCIÓN SEGURA

Rodaje

Un rodaje adecuado prolongará la vida útil y optimizará el rendimiento de su motocicleta. Siga los siguientes consejos para un rodaje correcto.

Rodaje del motor

La siguiente tabla recomienda los regímenes máximos del motor durante el período de rodaje:

Primeros 1.000 kilómetros:

Máximo 4.700 rpm

Siguientes 1.000-1.600 kilómetros:

Máximo 5.500 rpm

Más de 1.600 kilómetros:

Máximo 8.800 rpm

Régimen del motor (rpm)

Para proteger los componentes del motor, el régimen máximo del motor es de 8.800 rpm. Cuando el régimen del motor alcanza el límite, se ajustará automáticamente en torno a dicho límite y el régimen fluctuará, lo que es un fenómeno normal.

Rodaje de los neumáticos

Al igual que el motor, los neumáticos nuevos requieren un rodaje adecuado para un rendimiento óptimo. Durante los primeros 150 km de uso de neumáticos nuevos, aumente gradualmente los

ángulos de inclinación en las curvas para acondicionar la zona de contacto de los neumáticos y mejorar el rendimiento. Evite aceleraciones bruscas, curvas cerradas y frenadas de emergencia durante los primeros 150 kilómetros con neumáticos nuevos.

⚠ PELIGRO

Un rodaje inadecuado de los neumáticos puede llevar a un deslizamiento y pérdida de control. Siga los consejos de esta sección para un rodaje adecuado de los neumáticos, evitando aceleraciones bruscas, curvas cerradas y frenadas de emergencia durante los primeros 150 kilómetros.

Evite rodar con acelerador a tope

Evite rodar durante periodos prolongados con el acelerador a tope para no sobrecargar el motor durante los primeros 1.600 kilómetros con el motor en rodaje. Durante el periodo de rodaje, los componentes del motor se someten a un autoesmerilado y pulido para lograr un ajuste de funcionamiento adecuado. Evite el funcionamiento prolongado a máxima potencia o cualquier condición que pueda provocar el sobrecalentamiento del motor durante este periodo.

Deje que el aceite motor lubrique los componentes internos antes de iniciar la marcha

Antes de poner en marcha un motor frío, compruebe el nivel de aceite motor a través de la varilla de aceite.

Si el nivel de aceite es bajo, añada la cantidad adecuada de aceite motor.

Independientemente de si el motor está frío o caliente, asegúrese de que funcione a ralentí lo suficiente antes de iniciar la marcha para permitir que el aceite llegue a todas las piezas que van a ser lubricadas.

SITUACIÓN DE LOS COMPONENTES

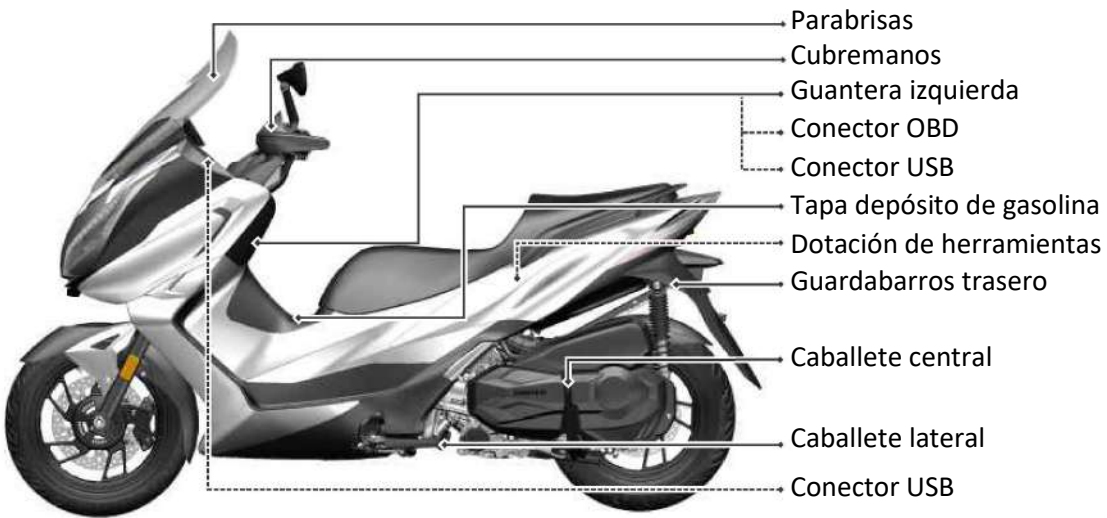
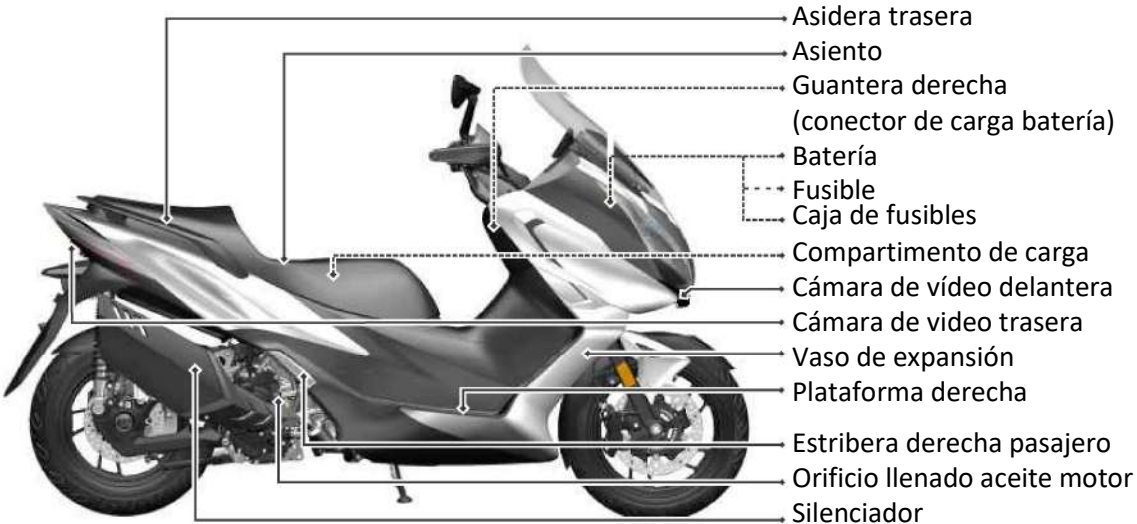
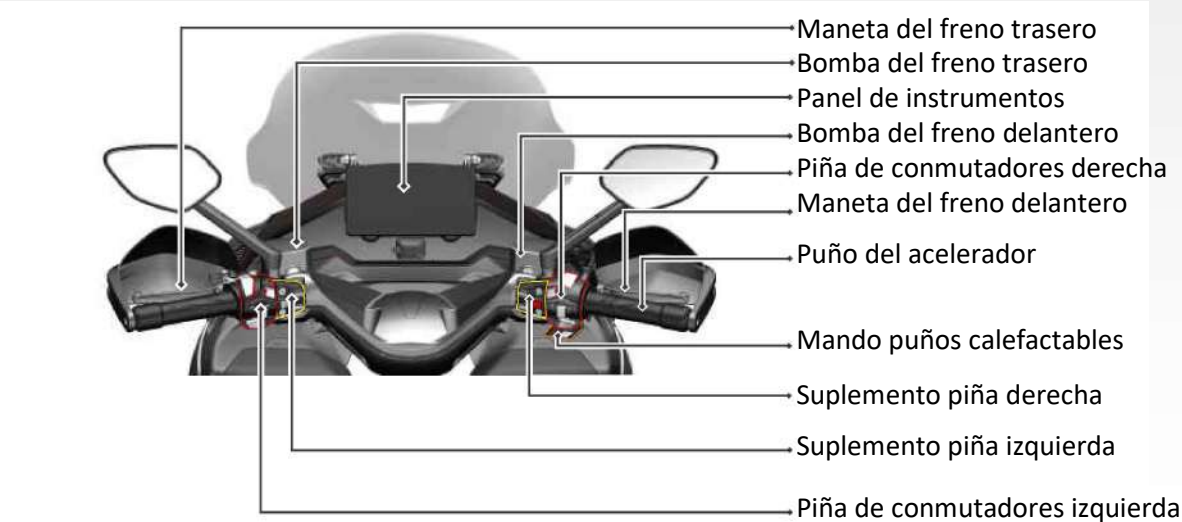

SITUACIÓN DE LOS COMPONENTES

Conjunto de conmutadores derecho

Botón FUEL

Con el motor parado y vehículo activado, pulse el botón "FUEL" para abrir automáticamente la tapa que da acceso al depósito de gasolina

Botón Activación

Haga una pulsación corta para activar el vehículo y largo para desactivarlo.

Interruptor cortacorrientes

Este interruptor tiene dos posiciones. Cuando se coloca en la posición "Q" el circuito de arranque está en ON y se puede poner en marcha el motor. Si el interruptor está en la posición "⊗" el circuito de arranque está apagado y el motor no se puede poner en marcha (este interruptor permite apagar el motor rápidamente).

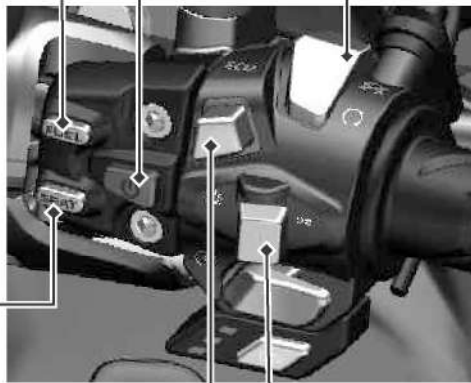

Botón SEAT

Pulse este botón para abrir el asiento.

Botón ECO

Pulse el botón ECO y el testigo E del panel de instrumentos se iluminará indicando que se ha seleccionado el modo económico. Si vuelve a pulsar el botón ECO, se iluminará el testigo S que indica que se ha seleccionado el modo Sport o deportivo.

Conmutador de luces

⊗: En esta posición, con el motor en marcha, se activará la retroiluminación de los conmutadores del manillar junto con el faro.

☰: En esta posición se iluminarán la luz de posición del faro, la luz de posición del piloto trasero y la luz de la placa de la matrícula.

SITUACIÓN DE LOS COMPONENTES

Botón arranque eléctrico

Pulse este botón para poner en marcha el motor. Para que sea efectivo deberá recoger el caballete lateral, poner el interruptor cortacorrientes en la posición " " y accionar una de las manetas de freno.

⚠ ATENCIÓN

Evite insistir con un arranque continuo durante más de 5 segundos en cada intento, ya que la intensidad de corriente en descarga sobrecalentará el circuito de arranque, así como el motor. Si no puede arrancar después de varios intentos, deberá comprobar el sistema de alimentación y arranque



🔥 Botón puños calefactables

Pulse este botón para activar la función de los puños calefactables. Consulte la página 24 para más detalles.



📢 Botón del Claxon

Pulse este botón para hacer sonar el claxon.

SITUACIÓN DE LOS COMPONENTES

Conjunto de conmutadores izquierdo

Gatillo de ráfagas
Pulsando este gatillo advertirá con luces largas a los vehículos que circulen por delante.

Cambio luces carretera (largas)/cruce (cortas)
 ☰ Luces de carretera o largas
 ☷ Luces de cruce o cortas

Interruptor Intermitentes de Emergencia
Pulse este botón para activar los intermitentes de emergencia, y vuelva a pulsarlo para desactivarlos.

Conmutador de intermitentes
Mueva el conmutador a la izquierda “⇐” y parpadearán los intermitentes de la izquierda, así como el correspondiente testigo en el panel de instrumentos. Cuando mueva el conmutador a la derecha “⇒” parpadearán los intermitentes de la derecha, así como el correspondiente testigo en el panel de instrumentos.

Botón parabrisas
Cada vez que pulse este botón, el parabrisas cambia de la posición baja a la alta, o viceversa.

SET: Pulse este botón para entrar en el menú principal o confirmar una opción.

MOD: Pulse este botón para seleccionar la siguiente opción (mueve el cursor para seleccionar la opción). Con una posición prolongada resetea los contadores parciales

	MODE		SET	
	Pulsación larga	Pulsación breve	Pulsación larga	Pulsación breve
En la pantalla principal	Reinicia cuentakms parcial/consumo medio/velocidad media	1. Cambia el contenido de la información 2. Contesta ante una llamada entrante	Entra en la pantalla del menú	1. Hace una foto 2. Cuelga una llamada entrante
En la pantalla del menú	Sale de la pantalla del menú	Cambia a la siguiente opción		Confirma (ENTER) entrada al menú secundario















SITUACIÓN DE LOS COMPONENTES

Puños calefactables

Cuando se activa el vehículo y el voltaje de la batería es inferior a $13,1 \text{ V} \pm 0,1 \text{ V}$, funciona el circuito de protección integrado del controlador de los puños calefactables, el testigo rojo parpadea y no funcionan los puños calefactables.

Cuando se activa el vehículo y el voltaje de la batería es superior a $13,1 \text{ V} \pm 0,1 \text{ V}$, el testigo se apaga por completo. En este momento, pulse el botón de los puños calefactables que le proporcionará 5 niveles de temperatura indicando la luz indicadora correspondiente el nivel elegido.

Cuando el voltaje de la batería es inestable, todos los testigos parpadearán. Cuando se restablezca el voltaje de la batería, el controlador volverá automáticamente al modo de funcionamiento del sistema de puños calefactables.

Instrucciones	Descripción del funcionamiento	Icono
Funcionamiento por toques de botón	Haga funcionar el sistema de puños calefactables mediante pulsaciones breves en ciclo: Nivel 5 → Nivel 4 → Nivel 3 → Nivel 2 → Nivel 1 → apagado	
Protección voltaje de la batería	Cuando el voltaje de la batería es inferior a $13,1 \text{ V} \pm 0,1 \text{ V}$, el testigo rojo parpadea	
Nivel 5	Pulse el botón “  ” una vez y se selecciona el Nivel 5 haciendo que se iluminen totalmente los LED1, LED2 y LED3 en color rojo. El consumo eléctrico es del 100%.	
Nivel 4	Pulse el botón “  ” dos veces y se selecciona el Nivel 4 haciendo que se iluminen totalmente los LED1 y LED2 y a la mitad el LED3. El consumo es del 80%.	
Nivel 3	Pulse el botón “  ” tres veces y se selecciona el Nivel 3 haciendo que se iluminen totalmente los LED1 y LED2 y se apague el LED3. El consumo es del 60%.	
Nivel 2	Pulse el botón “  ” cuatro veces y se selecciona el Nivel 2 haciendo que se ilumine totalmente el LED1, a la mitad el LED2 y apagado el LED3. El consumo es del 40%.	
Nivel 1	Pulse el botón “  ” cinco veces y se selecciona el Nivel 1 haciendo que se ilumine totalmente el LED1, y apagados los LED2 y LED3. El consumo es del 20%.	
Apagado	Pulse el botón “  ” seis veces y el controlador se apagará.	

SITUACIÓN DE LOS COMPONENTES

Ajuste del juego libre del cable del acelerador

- (1) Afloje la contratuerca 1.
- (2) Gire el tornillo de ajuste 2 para regular el juego libre del cable del acelerador, de manera que se encuentre en el rango 2,0~4,0 mm
- (3) Una vez completado el ajuste del juego libre, apriete la contratuerca.

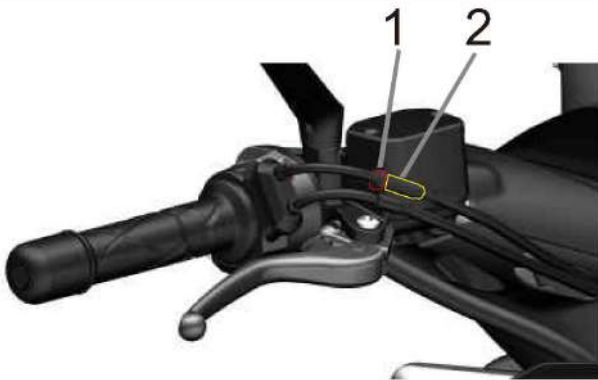

⚠ ADVERTENCIA

Después de completar el ajuste del juego libre del cable del acelerador, verifique que el puño del acelerador puede volver automáticamente a su posición de reposo y que el régimen de ralentí no se ve afectado por el ajuste del cable. El régimen del motor no aumenta cuando se gira la dirección.

SITUACIÓN DE LOS COMPONENTES

Ajuste de la posición del manillar

Como muestra la figura, hay dos posiciones de fijación del manillar.

La Figura 1 muestra que el manillar se puede adelantar o retrasar en conjunto 20 mm. Los pasos para realizarlo son los siguientes:

1. Introduzca un destornillador plano pequeño en la muesca de la tapa superior (marcada con un círculo rojo en la Figura 2) y suavemente despegue la tapa superior hacia arriba para retirarla.



Figura 1: posiciones de ajuste en la tija superior



Figura 2: Cubierta superior del manillar

2. Afloje y retire los 3 tornillos de fijación del manillar (círculos rojos en la Figura 3). Mueva el manillar hacia delante o hacia atrás, y alinee los agujeros de los tornillos de fijación del manillar con los correspondientes de la tija superior (como se muestra en los agujeros de fijación amarillos o verdes de la Figura 1) y vuelva a montar los tornillos para apretarlos de nuevo con un apriete de 25 Nm.

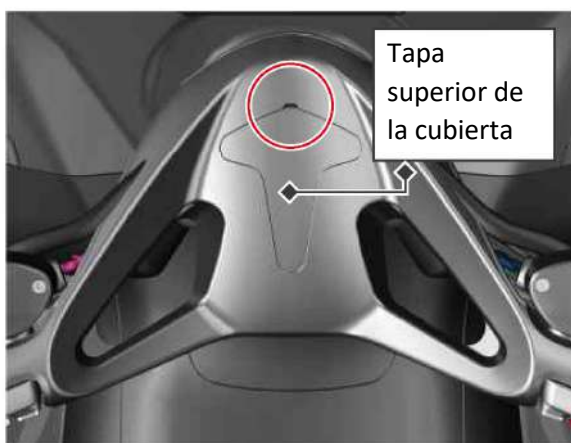

Figura 3: Fijación

⚠ ATENCIÓN

Cuando mueva al manillar hacia atrás, notará que el cableado está tenso ya que se ha reservado la longitud suficiente, y necesitará ejercer una pequeña fuerza para moverlo. Después de ajustar la posición, preste atención a la dirección cuando apriete los tornillos.

SISTEMA KEYLESS PASIVO PKE

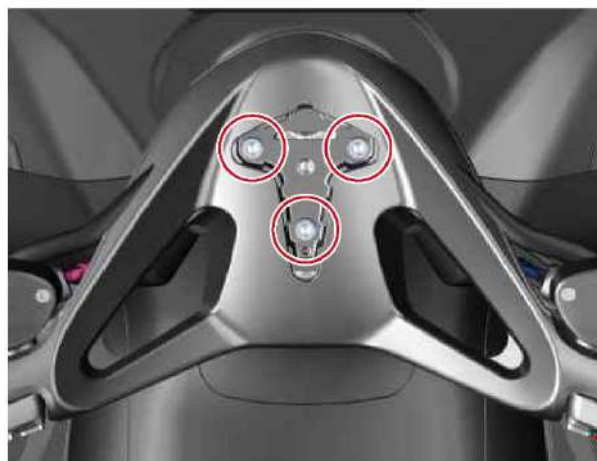
Sistema Keyless pasivo

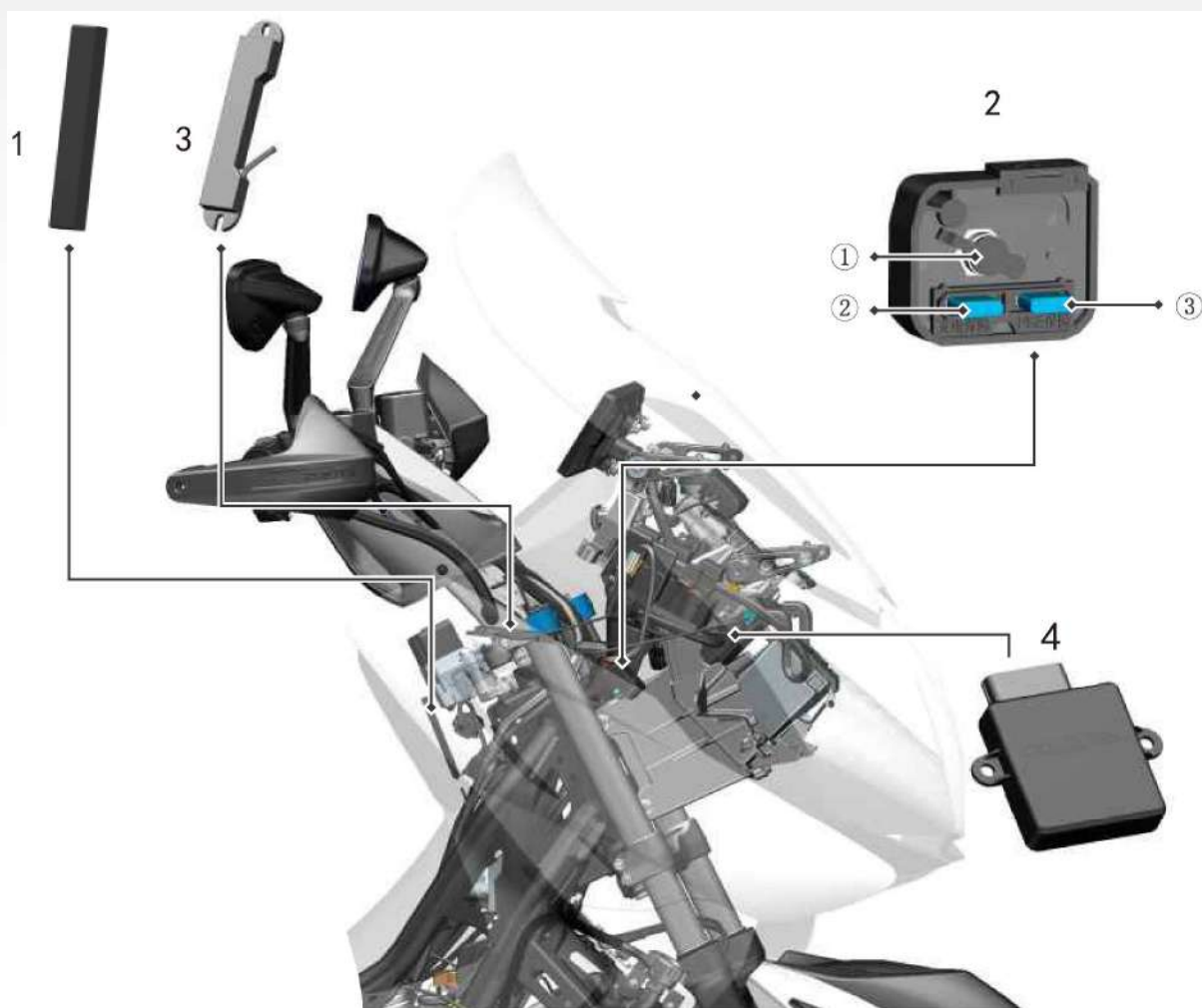

Zona sensible de la antena 3D



5

Instrucciones de uso del PKE (Passive Keyless Entry System)

- Antena emisora de baja frecuencia (Figura 1)
- Soporte toma de carga (Figura 2)
- Antena inductiva pasiva (Figura 3)
- Unidad principal PKE 3ª generación (Figura 4)
- Llave inductiva de proximidad (Figura 5)

Explicación de los accesorios PKE (Figura 2)

- ① Conector de corriente continua para la carga de la batería
- ② Fusible de carga
- ③ Fusible del PKE

SISTEMA KEYLESS PASIVO PKE

Uso de las llaves inductivas

El vehículo se entrega con dos llaves inductivas, una de las cuales debe guardarse en un lugar seguro como repuesto. Cada llave inductiva tiene una etiqueta con un código de barras que se corresponde con la etiqueta con el código de barras de la unidad principal PKE.

La unidad principal PKE reconoce automáticamente la llave que está cerca del vehículo sin necesidad de activación. En un momento dado, solo una llave inductiva estará operativa.

⚠ ATENCIÓN

Hay dos LEDs en la llave inductiva, verde y rojo, que parpadearán cuando el vehículo detecte la llave. El LED verde parpadea cuando la pila de la llave inductiva esta cargada, y el LED rojo parpadea cuando la pila está baja (ambos LEDs rojo y verde parpadearán una vez cuando se cambie la pila por una nueva). Se emplea una pila-botón CR2032. Si la llave inductiva no responde o el LED rojo parpadea, cambie la pila de la llave.

Apertura del depósito y asiento

(1) En estado apagado, pulse el botón correspondiente cuando se detecte la llave.

(2) Cuando el vehículo está activado y no se ha arrancado, pulse el botón SEAT para abrir el asiento.

Modo arranque inductivo pasivo



Zona inductiva pasiva

Cuando la pila de la llave inductiva esté baja o agotada, se puede arrancar el vehículo en el modo inductivo pasivo. Siga estos pasos:

Cuando el vehículo está desactivado y el manillar bloqueado, mantenga pulsado el botón "⏻" del conjunto de conmutadores derecho hasta que escuche un pitido. En un margen de 5 segundos, sitúe la zona sensible de la llave (Figura 5) cerca de la zona inductiva pasiva.

⚠ ATENCIÓN

También se puede colocar primero la zona sensible de la llave (Fig. 5) cerca de la zona inductiva pasiva y seguir con los pasos anteriores. Tras activar el modo inductivo pasivo, no se detectará más la llave. Asegúrese de apagar el vehículo cuando lo deje.

Activación del PKE

Pulse brevemente el botón “⏻”, los intermitentes parpadearán dos veces, la dirección se desbloqueará y luego oírás dos pitados indicándole que el circuito está activado.

⚠️ ATENCIÓN

Si el cierre del manillar no se desbloquea correctamente, puede ser porque el manillar está presionando el eje del bloqueo. Gire suavemente el manillar para permitir que el eje del bloqueo se mueva libremente, o verifique si el nivel de carga de la batería es insuficiente, ya que podría estar demasiado bajo para desbloquearlo. Compruebe si el nivel de carga es normal. Cuando el cierre del manillar no se desbloquea, tiene 30 segundos para abrir el cierre del depósito de gasolina y del asiento. Durante ese tiempo, no funcionará la pulsación breve del botón “⏻”. Mantenga presionado el botón “⏻” o espere más de 30 segundos para salir automáticamente de este modo.

⚠️ PELIGRO

Si usa el modo no inductivo o el Bluetooth para forzar el arranque, asegúrese de girar totalmente a la izquierda el manillar y confirme que

el cierre de la dirección se ha liberado antes de usar el vehículo.

⚠️ ATENCIÓN

Si, después de comprobar que la carga de la batería está bien y pulsar brevemente el botón “⏻”, el vehículo no se puede activar pero la unidad principal emite un pitido, compruebe la pila de la llave e intente usar el modo de arranque inductivo pasivo (consulte el procedimiento en la página anterior). Si la pila de la llave está bien y la unidad principal no emite ningún pitido, compruebe el fusible principal, fusible de carga y fusible del PKE (Figura 4). Asegúrese que cambia los fusibles por unos nuevos con idénticas características.

Cuando la batería está descargada, complete la carga y desconecte el cargador antes de volver a intentar activar el vehículo.

SISTEMA KEYLESS PASIVO PKE

Desactivación del PKE

Después de detener el vehículo y parar el motor, gire totalmente a la izquierda el manillar, mantenga pulsado el botón “⏻” (más de 2 segundos y luego libérela). Los intermitentes parpadearán dos veces, la dirección se bloqueará y oirá un pitido indicándole que el vehículo está desactivado.

⚠ ATENCIÓN

Tras la desactivación, compruebe que la dirección está bloqueada. Si la dirección no está bloqueada, gire el manillar totalmente a la izquierda y el vehículo lo bloqueará. Si el manillar no se ha girado a la izquierda después de la desactivación, no empuje el vehículo ni se deje caer por una cuesta ya que el manillar se bloquearía y le llevaría a una situación peligrosa. Cuando empuje el vehículo o se deja caer por una cuesta, asegúrese que el PKE está activado (manillar desbloqueado).

Si el vehículo se ha desactivado pulsando brevemente el botón “⏻”, oirá un pitido indicándole que el vehículo está desactivado, pero no se bloquea el manillar. Puede mantener de nuevo pulsado el botón “⏻” para bloquearlo.

SISTEMA KEYLESS PASIVO PKE

Indicaciones de fallos del PKE

Cuando se detecta una anomalía en el vehículo, el vehículo alerta al usuario con pitidos de varias duraciones y un código de fallo que se muestran en la siguiente tabla:

Elemento	Sonido	Código fallo	Descripción de la alarma
Botón de arranque atascado	1 largo, 2 cortos	8002	Si se detecta que un botón se ha quedado atascado después de cada arranque, una alarma sonará una vez tras 10 segundos
Botón de apertura de asiento atascado	2 largos	8005	Si se detecta que un botón se ha quedado pegado después de cada arranque, una alarma sonará una vez tras 10 segundos: si se queda pegado después del arranque, la alarma sonará una vez y realizará una acción en 10 segundos
Recepción anómala de alta frecuencia	2 largos, 1 corto	8006	Si se detecta una recepción anómala de alta frecuencia en la unidad principal del PKE en cada arranque, sonará una vez una alarma (solo una vez, no se comprueba este elemento en el modo de arranque inductivo pasivo y en el arranque por la App)
Llave no emparejada	2 largos, 3 cortos	8008	Si se detecta que la llave no está emparejada cada vez que pulsa el botón rojo de arranque, sonará una vez una alarma
Pila baja en la llave	3 largos	8009	Si se detecta una señal anómala del transpondedor de la batería durante cada arranque normal, sonará una vez una alarma (solo una vez, no se comprueba este elemento en el modo de arranque inductivo pasivo y en el arranque por la App)
Apertura anómala del bloqueo de la dirección	5 cortos	8010	Si se detecta una señal de desbloqueo anómala durante cada arranque, sonará una vez una alarma (solo una vez)
Cierre anómalo del bloqueo de la dirección	5 cortos	8011	Si se detecta una señal de desbloqueo anómala durante cada arranque, sonará una vez una alarma (solo una vez)
Anomalía en la antena emisora de baja frecuencia		8012	Durante el arranque normal, se detecta una anomalía en la antena emisora de baja frecuencia y sonará una vez la alarma.
Llave PKE fuera del área de detección	8 cortos	8014	Tras un arranque normal, si la unidad principal del PKE no puede recibir la señal de respuesta de transpondedor durante el funcionamiento, sonará la alarma y se apagará (no se comprueba este elemento en el modo de arranque inductivo pasivo y en el arranque por la App)

PANEL DE INSTRUMENTOS

Selección del Modo en el Panel de Instrumentos

El panel de instrumentos ofrece cinco modos: Deportivo, Estilo, Adventura, Ciudad y Conexión. Puede cambiar entre estos modos según las condiciones del entorno y sus preferencias personales. En el modo Conexión podrá reflejar la pantalla del móvil emparejado con el vehículo (Función "Mirroring").

El modo predeterminado de serie es el modo Adventura. La figura a continuación ilustra la interfaz Adventura para una breve descripción del Panel de Instrumentos.

A medida que se actualizan las funciones del panel de instrumentos, el contenido podría variar. Para obtener la información más precisa, consulte su propio vehículo.



Adventura



Ciudad



Deportivo



Estilo



Conexión

⚠ ADVERTENCIA

Evite manejar el panel de instrumentos durante un tiempo prolongado con el motor parado ya que puede agotar la batería.

Funcionamiento básico: Puede usar los mandos del conjunto de conmutadores izquierdo para operar y ajustar las funciones del panel de instrumentos.

Testigos e indicaciones del Panel de Instrumentos

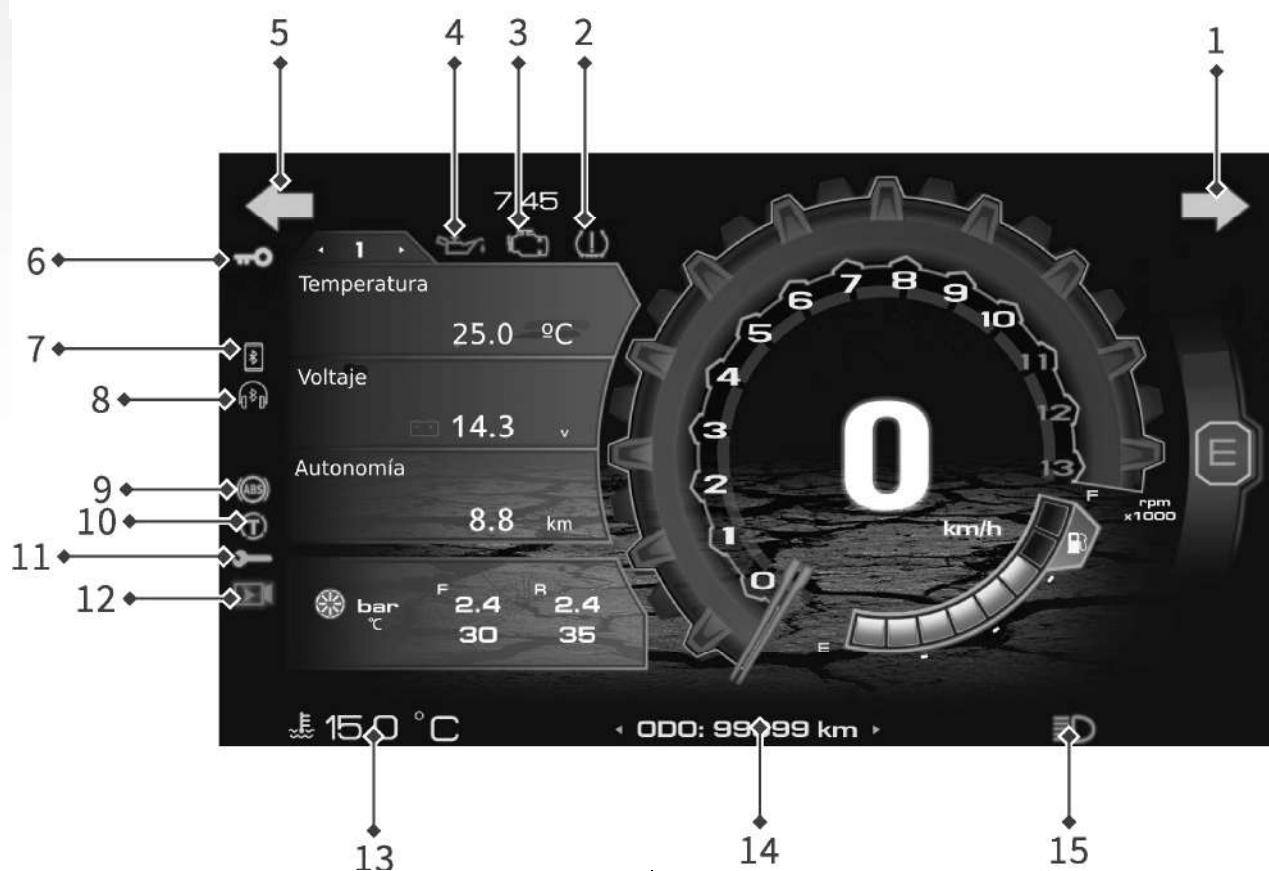

- 1: Testigo intermitente derecho “↔”
- 2: Testigo presión neumáticos “⚠”
- 3: Testigo fallo sistema inyección “🔧”
- 4: Testigo baja presión de aceite motor “🛢️”
- 5: Testigo intermitente izquierdo “↔”
- 6: Número de llave “🔑”
- 7: Testigo Bluetooth móvil “📶”
- 8: Testigo Bluetooth auriculares “🎧”
- 9: Testigo ABS “🛑”
- 10: Testigo TCS “🛑”
- 11: Testigo recordatorio revisión “🔧”
- 12: Testigo video-cámara “📹”
- 13: Testigo sobrecalentamiento “🔥”
- 14: Cuentakilómetros total “ODO: 99999 km”
- 15: Testigo luces largas/carretera “🚗”

Testigo intermitentes “↔/↔”

Cuando mueva el conmutador de intermitentes a la izquierda o derecha, comenzarán a parpadear los intermitentes y el testigo de ese lado.

Testigo presión neumáticos “(!)”

Cuando hay una presión o temperatura anómala en los neumáticos, el testigo se queda iluminado fijo, indicando que se requiere controlar la presión.

PANEL DE INSTRUMENTOS

Testigo fallo en sistema de inyección “”

Una vez que el motor arranque y funcione normalmente, el testigo de fallo en EFI debe apagarse. Si este testigo permanece encendido durante el funcionamiento normal, indica un fallo en el sistema de inyección.

⚠️ ATENCIÓN

Si sigue conduciendo el vehículo cuando se indica un fallo en el sistema EFI puede causar daños mecánicos. Diríjase a un Vendedor Autorizado ZONTES para la comprobación del sistema EFI.

Testigo baja presión de aceite motor “”

Si se ilumina este testigo en marcha, indica que hay una baja presión de aceite y es necesario detener la motocicleta para su comprobación. Cuando este testigo parpadea, indica que hay una anomalía en el circuito de engrase. Diríjase a un Servicio de Asistencia ZONTES para su comprobación y mantenimiento a tiempo.

⚠️ ADVERTENCIA

Si se ilumina el testigo de baja presión de aceite, pare inmediatamente el motor. No vuelva a arrancar el motor hasta que se resuelva el problema.

Si rueda el motor con el testigo de baja presión de aceite encendido, puede causar graves problemas mecánicos.

El testigo de baja presión de aceite debe apagarse después de arrancar el motor.

Si el testigo de baja presión de aceite permanece encendido después de arrancar el motor, pare inmediatamente el motor y compruebe la causa.

Testigo Bluetooth móvil “”

Este testigo se ilumina cuando el vehículo está conectado por Bluetooth al teléfono móvil.

Testigo auriculares “”

Este testigo se ilumina cuando se detecta un sistema de auriculares-micrófono conectado por Bluetooth.

Testigo ABS “”

Cuando el vehículo está activado, el testigo ABS se ilumina y se apagará cuando el vehículo supere los 5 km/h. Si el testigo se mantiene iluminado en marcha consulte detalles en página 17.

⚠️ ADVERTENCIA

Si el testigo de fallo en ABS no se apaga después de superar los 5 km/h, o se ilumina en marcha, evite bloquear las ruedas en frenadas de emergencia.

PANEL DE INSTRUMENTOS

⚠ ATENCIÓN

Si el testigo de aviso no funciona como se ha descrito o se ilumina en marcha, el ABS puede fallar. Diríjase a un Servicio de Asistencia Técnica ZONTES para su reparación.

Testigo TCS “”

Este testigo se ilumina siempre que se activa la motocicleta y se apaga cuando se superan los 5 km/h.

⚠ ADVERTENCIA

Si el testigo TCS no se apaga al superar los 5 km/h significa que no está activado el sistema de control de tracción. Tenga cuidado al rodar sobre superficies resbaladizas.

⚠ ATENCIÓN

Si el testigo no funciona como se ha descrito o si permanece encendido en marcha, hay un fallo en el TCS. Diríjase a un Servicio de Asistencia Técnica ZONTES para su reparación.

Testigo recordatorio de revisión “”

Este testigo se ilumina cuando debe pasar la revisión de mantenimiento según se indica en la Tabla Periódica de Mantenimiento.

⚠ ADVERTENCIA

Cuando se ilumina el testigo de recordatorio de revisión significa que el vehículo ha recorrido una cierta distancia y necesita cambiar el aceite para mantener el motor. Si continúa conduciendo sin pasar la revisión puede dañar el motor y la transmisión.

Cuando se ilumine el testigo de recordatorio de revisión, pare el motor, compruebe el nivel de aceite motor, asegúrese si el nivel es el correcto y si necesita cambiar el aceite motor.

Testigo video-cámara “”

Este testigo indica que la video-cámara está grabando.

PANEL DE INSTRUMENTOS

Testigo sobrecalentamiento



Después de activar el vehículo, se muestra la temperatura del agua en tiempo real.

Cuando la temperatura alcanza los 110 °C, el testigo de sobrecalentamiento se ilumina indicando que es necesario revisar el sistema de refrigeración.

Temperatura del refrigerante

Rango aproximado de la medida:
60 a 120°C.

Si se muestra “---”, la temperatura del refrigerante está por debajo de los 60°C.

Entre 110 y 120°C se muestra el valor de la temperatura del refrigerante y el testigo de sobrecalentamiento parpadea.

El testigo de sobrecalentamiento permanece iluminado y el valor de 120°C parpadea cuando la temperatura del refrigerante supera los 120°C.

Cuentakilómetros total

“000:999999 km”

Muestra la distancia total recorrida por el vehículo desde su fabricación.

Testigo luces largas “”

Cuando conmute de luces cortas a largas, se iluminará este testigo en el Panel de Instrumentos.

PANEL DE INSTRUMENTOS

Indicaciones Panel de Instrumentos

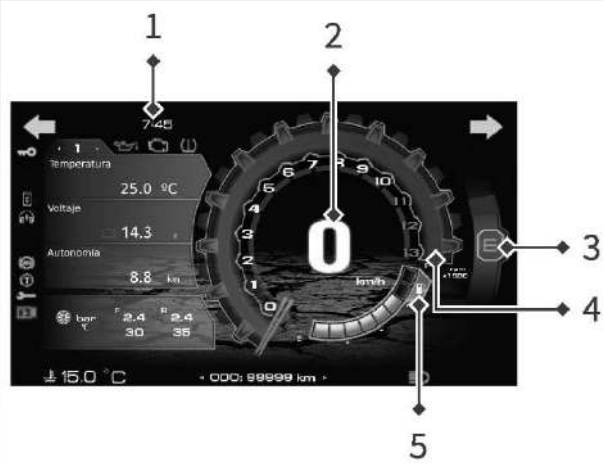

- 1: Reloj
- 2: Velocímetro
- 3: Modo “E/S”
- 4: Cuentavueltas
- 5: Nivel de gasolina “🛢️”

Reloj

Indica la hora y minutos en formato 24 horas.

Velocímetro

Indica la velocidad en km/h o mph.

Cuentavueltas

Muestra gráficamente el régimen del motor en rpm.

Modo E/S “E/S”

“E” Indica modo Económico.

“S” Indica modo deportivo (Sport).

Nivel de gasolina “🛢️”

Indica la gasolina que queda en el depósito. Cuando el nivel alcanza el último segmento, éste comienza a parpadear y, a la vez, el testigo de reserva, indicándole que solo quedan 5 litros en el depósito y necesita repostar lo antes posible.

PANEL DE INSTRUMENTOS



- 1: Temperatura
- 2: Voltaje de la batería
- 3: Autonomía
- 4: Presión de los neumáticos

Temperatura

Muestra la temperatura del refrigerante en un rango de 60 a 120 °C. Cuando la temperatura del refrigerante es inferior a 60 °C se mostrará "--.-". Cuando la temperatura del refrigerante se encuentre en el rango de 110-120 °C, parpadeará el testigo de sobrecalentamiento advirtiéndole que el sistema de refrigeración está próximo a su límite. Cuando supere los 120 °C, el testigo de sobrecalentamiento se iluminará fijo y debe parar el motor de inmediato y revisar el sistema de refrigeración.

Voltaje de la batería

Cuando el motor no está en marcha y se detecta un voltaje de la batería <11,9 V, se mostrará el testigo de la batería parpadearo y se apagará cuando el voltaje sea $\geq 12,1$ V.

Cuando se arranca el motor y el voltaje de la batería es <12,6 V, el testigo parpadeará y se apagará el testigo cuando el voltaje sea $\geq 12,6$ V).

Si el voltaje de la batería supera los 15,5 V, debe dejar de usar el vehículo y llevarlo a un Servicio de Asistencia Técnica ZONTES para su comprobación.

Autonomía

Indica una estimación de la distancia que se puede recorrer con la gasolina que queda en el depósito.

Los cálculos se estiman en función del consumo medio de combustible y el volumen de combustible restante en el depósito.

Presión de los neumáticos

En esta barra de visualización se muestran los valores de presión y temperatura de los neumáticos delantero y trasero.

PANEL DE INSTRUMENTOS



- 1: Cuentakilómetros parcial (Parcial)
- 2: Velocidad media (Media)
- 3: Consumo medio (L/100 km)

Cuentakilómetros parcial

Muestra la distancia recorrida desde que este contador fue reiniciado.

Velocidad media

Muestra la velocidad media del vehículo después de reiniciar esta velocidad media.

Rango de visualización: 0-299 km/h.
 Visualización inicial: se muestra "---".
 Cuando el kilometraje total es inferior a 0,2 km: se muestra "---". Mantenga pulsado el botón "MODE" en la pantalla principal para reiniciar la velocidad media.

Consumo medio

Muestra el consumo medio de combustible después de reiniciar el cuentakilómetros parcial. El consumo medio de combustible se calculará en función del valor del cuentakilómetros parcial. Rango de visualización: 0,0-9,9 L/100 km, cuando se reinicia el consumo medio de combustible se muestra "---". Al reiniciar el cuentakilómetros parcial, se reinicia también el consumo medio de combustible y velocidad media. En la pantalla principal, mantenga pulsado el

botón "MODE" para reiniciar el consumo medio de combustible.

PANEL DE INSTRUMENTOS

Estructura del menú

PANTALLA PRINCIPAL	Ajustes	Hora	Configuración manual	
			Autocalibración	
		Bluetooth	Activar Bluetooth	
			Desactivar Bluetooth	
			Móvil Bluetooth	Dispositivos disponibles
			Auriculares Bluetooth	Dispositivos disponibles
			Eliminar conexión	
		Unidad	KM/H	
			MPH	
		Lenguaje	Chino Español, Portugués, Inglés y Francés	
	Luminosidad	1...5 Niveles		
		Automático		
	Interfaz	Deportivo		
		Estilo		
		Adventura		
		Ciudad		
		Conexión		
	Información	Información		
		Próxima revisión	Restablecimiento	Si
				No
		Configuración TPMS	TPMS	Encendido/Apagado
			Unidad	kPa / PSI / BAR
			TPMS Enlazado (Rueda del.)	
		TPMS Enlazado (Rueda tras.)		
	DVR	Configuración DVR	Iniciar grabación	
			Parar grabación	
			Detener grabación (Borrar todos los videos y fotos)	
		Pantalla DVR	Cámara frontal	
			Cámara trasera	
		Reproducción DVR	Reproducir cámara frontal	
Reproducir cámara trasera				
Fotos				

PANEL DE INSTRUMENTOS

Ajuste del reloj

Ajuste autocalibración: sincroniza auto-máticamente la hora del GPS cada vez que se empareja con el móvil (para conectividad 4G/5G). (segun version)

Ajuste manual: introduciendo manual-mente el año, mes, día, hora y minuto según la hora local. Cuando el valor parpadee, use los botones "SET" o "MOD" hasta que se muestre el valor deseado, pulse brevemente el botón "OK" para confirmar y cambiar al valor siguiente.



Ajustes Bluetooth

Emparejamiento: antes de que los dos dispositivos Bluetooth puedan establecer una conexión entre sí, deben reconocerse. Este proceso de reconocimiento mutuo se denomina emparejamiento. Una vez que se reconoce el dispositivo, se guarda y, por lo tanto, solo se debe emparejar la primera vez.

Requisitos previos para el emparejamiento: activar la función Bluetooth del dispositivo. El dispositivo se debe detectar por otros dispositivos.



PANEL DE INSTRUMENTOS

Ajuste unidades

Cambia entre unidades métricas (km) o imperiales (millas) para facilitar la lectura según el país.



Ajuste idioma

Cambia entre los diferentes idiomas.



Ajuste retroiluminación

Puede elegir entre 5 niveles de brillo para la retroiluminación de la pantalla, o optar por ajuste automático (basado en la luz exterior captada por un fotosensor).



Información del vehículo

Muestra los fallos de la ECU, PKE, LCM, ABS, DVR, presión actual de los neumáticos, distancia que queda hasta la próxima revisión, número de versión y otra información.



Indicador GPS "GPS"

Disponible según del modelo y versión.

Si este indicador está en verde significa que la señal de posicionamiento es buena y se puede posicionar el vehículo normalmente.

El color amarillo indica que la señal de posicionamiento es fuerte y media y puede sesgarse el posicionamiento.

El color rojo indica que la señal de posicionamiento es pobre y no se puede localizar el vehículo.

Intensidad señal 4G "4G"

Disponible según del modelo y versión. La indicación de la intensidad de la señal 4G será más fuerte cuando el indicador muestre todas las barras completas. (según version)

Número de llave "KEY"

Significa que el número de la llave que se usa actualmente corresponde al código de

PANEL DE INSTRUMENTOS

llave en la App Zontes Smart. Por ejemplo: la llave nº 1 corresponde con el código de llave **[0]** en la App; la llave nº 2 corresponde al código de llave **[1]** en la App, y así sucesivamente. Cada vehículo puede disponer hasta 4 llaves.

Información de mantenimiento

Puede comprobar la distancia que queda por recorrer para la siguiente revisión en la información del vehículo y pulsar brevemente "SET" en la opción de kilometraje de mantenimiento restante, o puede elegir reiniciar y entrar en el siguiente ciclo de mantenimiento.



Información de presión de los neumáticos

Cuando la configuración de monitorización de la presión de los neumáticos está activada, la presión y temperatura de los neumáticos se muestran con "--" cada vez

que se activa el vehículo, y el valor real de la presión de los neumáticos no se transmite hasta que se supera la velocidad mínima de 30 km/h por primera vez (El sensor TPMS solo envía una señal al vehículo después de que se haya superado la velocidad mínima).

Ajuste de las unidades de presión de los neumáticos: pulse brevemente el botón "SET" para cambiar las unidades entre kPa/psi/bar adaptándose a sus necesidades.

PANEL DE INSTRUMENTOS



DVR

Presione brevemente el botón "SET" para volver a la pantalla principal, también realiza una foto pulsando brevemente el botón "SET" en la pantalla principal y después guardarla. Puede ver las fotos guardadas en la reproducción del DVR.

Puede elegir iniciar grabación, parar grabación y detener la grabación (eliminando todos los videos y fotos) desde los ajustes de grabación. La opción detener la grabación (eliminando todos los videos y fotos) formateará el almacenamiento perdiendo todos los videos y fotos, lo cual es irreversible.



El almacenamiento se realiza en una tarjeta de memoria eMMC de 128 Gb incorporada, no admite tarjetas de memoria de mayor capacidad. Después de comenzar a grabar, se almacena un fichero de video cada 1 minuto. Cuando el almacenamiento está lleno, el nuevo fichero de video sobrescribirá automáticamente el fichero más antiguo.

Puede ver la cámara actual a través de la vista frontal y trasera de la pantalla del DVR. Abra la APP Zontes Smart y escanee

el código QR que aparece en la pantalla del modo "Conexión". Puede descargar los ficheros de video y las fotos que necesite.



PANEL DE INSTRUMENTOS

Funcionamiento	Estado DVR	Estado icono	Frecuencia de parpadeo	Testigo
Comenzar a grabar	Grabación normal	Apagado	-	
	Excepciones de grabación	Parpadeo en rojo	1 Hz	
Apagar grabación solamente	Apagar grabación	Encendido	-	
Apagar grabación (borrando todas las grabaciones y fotos)	Apagar grabación	Encendido	-	
Captura	Saca una foto de las cámaras frontal y trasera	Parpadea una vez	-	

Códigos de fallos DVR

Número	Código de fallo	Descripción del código de fallo
1	1001	Anomalía en la alimentación de la cámara frontal
2	1002	Anomalía en la alimentación de la cámara trasera
3	1003	Anomalía en la señal de la cámara frontal
4	1004	Anomalía en la señal de la cámara trasera
5	1005	Excepciones de almacenamiento

MANTENIMIENTO

Primera revisión

La revisión de los primeros 1.000 km es la más importante para mantener el vehículo en el estado más seguro y eficiente. La seguridad es obligación del propietario/conductor.

⚠ ADVERTENCIA

Si no realiza el mantenimiento adecuado antes de conducir o no soluciona un problema, podría provocar un accidente con graves lesiones o incluso la muerte.

Siga siempre las recomendaciones de comprobaciones y el plan periódico de mantenimiento incluidos en este Manual del Propietario.

Si no está familiarizado con el mantenimiento del vehículo, confíe en un Servicio de Asistencia Técnica ZONTES.

Seguridad de mantenimiento

Antes de cada revisión de mantenimiento, lea atentamente las instrucciones y asegúrese de contar con las herramientas especiales, recambios y formación necesaria. No podemos recordarle todos los peligros que pueden presentarse al realizar el mantenimiento. Solo usted puede decidir si está preparado para realizar operaciones de mantenimiento.

Consejos de mantenimiento

- Apague el motor y retire la llave.
- Coloque el vehículo sobre una superficie firme y nivelada utilizando el caballete central.
- Espere a que el motor, escape, frenos y otras partes calientes se enfríen antes de empezar cualquier operación, ya que puede quemarse.
- Arranque el motor solo en circunstancias específicas y en zonas bien ventiladas.

⚠ PELIGRO

Los discos de freno, pinzas y pastillas pueden calentarse excesivamente con el uso. Para evitar quemaduras, deje que los componentes de los frenos se enfríen antes de tocarlos.

Comprobaciones rutinarias

La primera revisión de los 1.000 km es una operación muy importante. Durante este período, todas las piezas del motor se han puesto en marcha. Por lo tanto, durante esta inspección, se deben reajustar todas las piezas, apretar todas las uniones y cambiar el aceite de motor contaminado por las limaduras de desgaste de las piezas.

La primera revisión de los 1.000 km realizada con cuidado garantizará que su vehículo funcione bien y prolongará su vida útil.

⚠ ATENCIÓN

Verifique meticulosamente cada revisión de mantenimiento de acuerdo con las instrucciones de este manual. La primera revisión de los 1.000 km se debe realizar según los métodos descritos en esta sección. Preste especial atención a los apartados “PELIGRO” y “ADVERTENCIA” de esta sección.

Cambiar las piezas por otras inadecuadas provocará que la motocicleta se desgaste más rápidamente y acortará su vida útil.

Al cambiar piezas de su vehículo, elija recambios originales Zontes.

Los residuos generados durante el mantenimiento, como productos de limpieza, aceite usado, etc., deben eliminarse adecuadamente para evitar contaminar el medio ambiente, depositándolos en un punto limpio.

MANTENIMIENTO

Frecuencia	Primeros 1.000Km o 12 Meses	4.000Km o 12 meses	8.000Km o 12 meses	12.000Km o 12 meses	16.000Km o 12 meses	20.000Km o 12 meses	24.000Km o 12 meses
Fijaciones protección silenciador		Comprobar	Comprobar	Comprobar	Comprobar	Comprobar	Comprobar
Filtro de aire		Comprobar	Reemplazar	Comprobar	Reemplazar	Comprobar	Reemplazar
Filtro aire transmisión por variador		Comprobar	Comprobar	Comprobar	Comprobar	Comprobar	Comprobar
Bujía				Reemplazar			
Aceite motor	Reemplazar	Reemplazar	Reemplazar	Reemplazar	Reemplazar	Reemplazar	Reemplazar
Cartucho litro de aceite	Reemplazar		Reemplazar		Reemplazar		Reemplazar
Juego libre acelerador	Comprobar	Comprobar	Comprobar	Comprobar	Comprobar	Comprobar	Comprobar
Régimen del ralentí	Comprobar	Comprobar	Comprobar	Comprobar	Comprobar	Comprobar	Comprobar
Sistema control vapores contam.			Comprobar				
Manguitos radiador	Comprobar	Comprobar	Comprobar	Comprobar	Comprobar	Comprobar	Comprobar
Tubos de gasolina		Comprobar					
Correa del variador					Comprobar	Reemplazar	
	Reemplazar cada 2 años o 20.000 km						
Frenos		Comprobar	Comprobar	Comprobar	Comprobar	Comprobar	Comprobar
Latiguillos freno			Comprobar				
	Reemplazar cada 4 años						
Líquido de freno		Comprobar	Comprobar	Comprobar	Comprobar	Comprobar	Comprobar
	Reemplazar cada 2 años						
Neumáticos	Comprobar	Comprobar	Comprobar	Comprobar	Comprobar	Comprobar	Comprobar
Horquilla			Comprobar		Comprobar		Comprobar
Amortiguadores			Comprobar		Comprobar		Comprobar
Aceite transmisión (reductora)	Reemplazar		Reemplazar		Reemplazar		Reemplazar
Refrigerante	Comprobar	Comprobar	Comprobar	Comprobar	Comprobar	Comprobar	Comprobar
	Reemplazar cada 3 años o 30.000 Km						
Fijaciones silenciador	Ajuste		Ajuste	Ajuste	Ajuste	Ajuste	Ajuste
Fijaciones de la dirección	Ajuste	Ajuste	Ajuste	Ajuste	Ajuste	Ajuste	Ajuste
Rodamientos dirección		Comprobar	Comprobar	Comprobar	Comprobar	Comprobar	Comprobar
Uniones, tuercas, tornillos	Ajuste	Ajuste	Ajuste	Ajuste	Ajuste	Ajuste	Ajuste
Conductos aceite al filtro aire	Comprobar	Comprobar	Comprobar	Comprobar	Comprobar	Comprobar	Comprobar
Poleas variador y embrague				Comprobar	Comprobar	Comprobar	
Silent-blocks del motor		Comprobar	Comprobar	Comprobar	Comprobar	Comprobar	Comprobar
Juego de válvulas (en frío) Admisión: 0,08-0,12 mm Escape: 0,18-0,22 mm	Comprobar y ajustar cada 20.000 km						

IMPORTANTE:

- *El servicio de mantenimiento se debe realizar en base a los meses o por las lecturas del odómetro, lo que ocurra primero.
- *El alternar el reemplazo de filtro de aceite cada cambio de aceite sólo se podrá realizar respetando la misma marca y tipo de aceite utilizado en el anterior servicio.
- *"Realice el servicio de mantenimiento con más frecuencia en condiciones de uso severas: polvo, humedad, barro, alta velocidad o frecuentes arranques/paradas."
- *Para lecturas de odómetro superiores, repita los pasos con el intervalo de frecuencia especificado en este documento.
- *Es responsabilidad del usuario revisar el nivel de aceite periódicamente.
- *Zontes Argentina recomienda lubricantes Ipone.

Comprobaciones previas

Si no comprueba bien su vehículo antes de conducirlo y no realiza el mantenimiento adecuado, aumentará la posibilidad de un accidente y daños mecánicos. Compruebe siempre su vehículo antes de usarlo para asegurarse de que sea seguro. Consulte la sección Mantenimiento de este Manual del propietario.

Verifique lo siguiente antes de conducir la motocicleta:

Sistema de dirección

- Dirección suave
- Sin obstáculos en el movimiento
- Sin holgura ni juego

Acelerador

- Juego libre correcto del acelerador
- Funcionamiento suave y retorno suave del acelerador

Frenos

- Las manetas de freno funcionan normalmente
- El líquido de frenos está por encima de la línea "LOWER" de la bomba de freno
- No hay "tacto esponjoso" de frenado deficiente
- Sin arrastre (frenado)
- Sin fugas de líquido de frenos
- El desgaste del disco/pastilla de freno no supera el límite de desgaste

Suspensiones

- Sin cuerpos extraños pegados a la superficie, sin fugas de aceite, funcionamiento suave

Combustible

- Combustible suficiente para la distancia planificada

Aceite motor

- Verifique si el nivel de aceite es suficiente. Siga los pasos descritos en las páginas 62 a 64. El nivel de aceite debe estar entre los límites superior e inferior de la varilla del nivel de aceite.

Alumbrado

- Se iluminan normalmente las luces del faro, luz trasera/luz de freno, luces del panel de instrumentos, intermitentes, luz de posición delanteras y luz de la matrícula.

Testigos

- Los testigos de luces largas y de intermitentes se iluminan normalmente.

Claxon

- Funcionando normalmente

Interruptores de freno

- Funcionando normalmente

Interruptor cortacorrientes

- Funcionando normalmente

Interruptor cortacorrientes del caballete lateral

- Funcionando normalmente

⚠ ATENCIÓN

Si no está familiarizado con los mandos puede causar una pérdida de control, provocando un accidente con graves lesiones e incluso la muerte.

Lea detenidamente este manual de usuario para conocer todos los mandos.

Si no comprende algo consulte a un Punto de Venta ZONTES.

MANTENIMIENTO

⚠ ADVERTENCIA

Si monta piezas no originales puede que su vehículo no sea seguro, provocando un accidente con graves lesiones e incluso la muerte.

Utilice siempre piezas y recambios originales ZONTES diseñadas y certificadas para su vehículo.

Extracción de la batería (368E)

La batería se encuentra en el escudo frontal. Para extraer la batería siga los siguientes pasos.



Figura 1

1. Eleve el parabrisas a su posición más alta, desconecte el vehículo y retire el parabrisas (la Figura 1 muestra los tornillos de fijación).

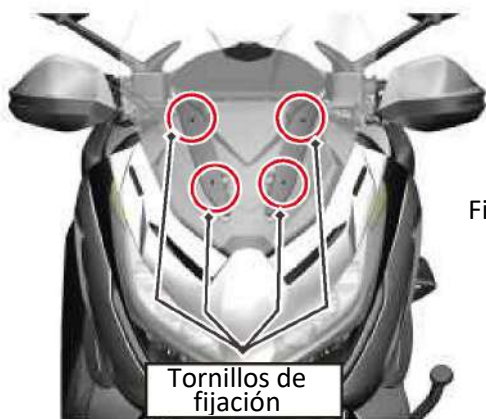

Figura 2

2. Retire la cubierta del escudo frontal (Figura 2: los círculos rojos indican la situación de las garras de fijación).



Figura 3

3. Retire la goma protectora negra del terminal negativo (-) y desconecte el terminal negativo. Retire la goma protectora roja del terminal positivo (+) y desconecte el terminal positivo. Retire la cinta elástica de la batería y extraiga la batería.

Extracción de la batería (368K)

La batería se encuentra en el escudo frontal. Para extraer la batería siga los siguientes pasos.

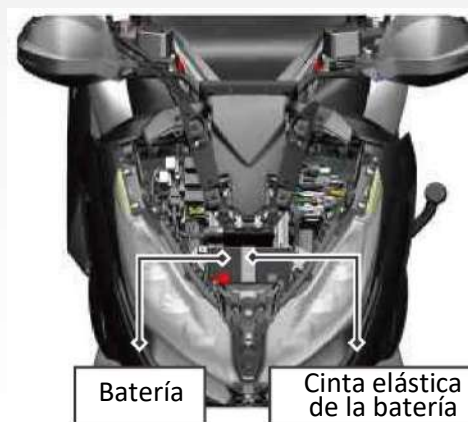

Figura 1

1. Eleve el parabrisas a su posición más alta, desconecte el vehículo y retire el parabrisas (la Figura 1 muestra los tornillos de fijación).

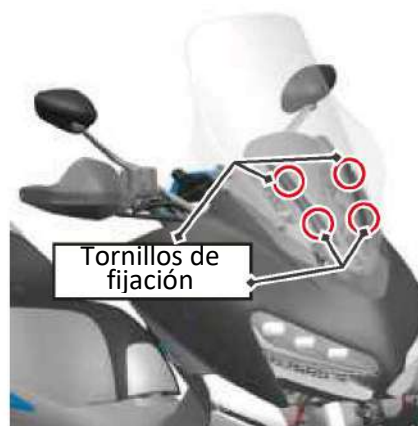

Figura 2

2. Retire la cubierta del escudo frontal (la Figura 2 muestra las garras de fijación).

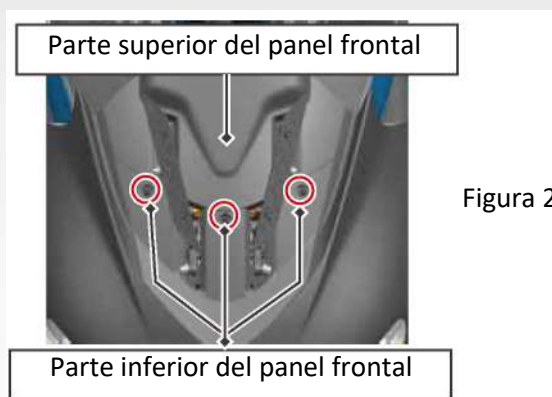

Figura 3

3. Retire la goma protectora negra del terminal negativo (-) y desconecte el terminal negativo. Retire la goma protectora roja del terminal positivo (+) y desconecte el terminal positivo. Retire la cinta elástica de la batería y extraiga la batería.

⚠ ATENCIÓN

Cuando vuelva a montar la batería después de extraerla, preste atención al guiado del cableado, en especial a la zona del terminal positivo de la batería para evitar que toque el bastidor.

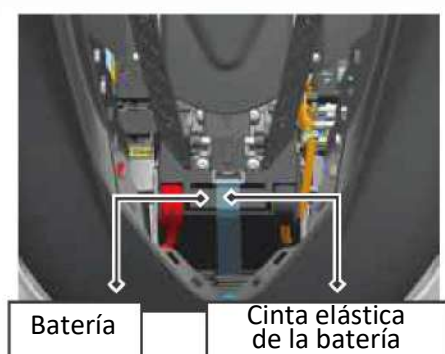
Cuando la batería se vuelve a montar, el vehículo está desactivado durante el arranque o la conducción, la batería está en reposo y se debe volver a arrancar, el régimen de ralentí está mal, y hay que reintroducir los elementos de seguridad, etc. Preste atención al reinicio individual del hardware de la EFI. Los pasos son los siguientes: active el vehículo y el interruptor cortacorrientes, accione la maneta del freno trasero para arrancar el motor, después de 10 segundos, apague el motor con el interruptor cortacorrientes, 10 segundos después active el interruptor cortacorrientes, y repítalo dos veces.

MANTENIMIENTO

Montaje de la batería

1. Compruebe el aspecto de la batería antes de montarla. No deben aparecer en la carcasa exterior rayaduras y grietas. La tapa de la batería debe estar bien sellada y sin fugas. Los terminales no deben estar torcidos ni deformados.
2. Conecte primero el cable positivo (+) (cable rojo) y luego el cable negativo (-).
Nota: No conecte los polos positivo y negativo al revés, ya que dañará el regulador-rectificador y otros componentes eléctricos.
3. Después de apretar los tornillos, aplique vaselina en los tornillos, tuercas y terminales para evitar la oxidación y el mal contacto.
4. Coloque la batería en la base y fíjela con la cinta elástica verificando que la batería no se mueva.

Limpieza de la batería

1. Retire la batería.
2. Si los terminales han comenzado a corroerse y están cubiertos con una sustancia blanca, límpielos con agua tibia y séquelos.
3. Si los terminales están muy corroídos, use un cepillo de púas o papel de lija para limpiarlos y pulirlos. Use gafas de seguridad.

Cambiar la batería

Al cambiar la batería, debe confirmar el modelo de batería y verificar si es compatible con el modelo de batería original. Las características de la batería se

diseñan con la motocicleta. Si se usa un tipo diferente de batería, el rendimiento y la vida útil de la motocicleta pueden verse afectados y puede causar fallos en el circuito.

Uso y mantenimiento

1. Cada intento de arranque eléctrico no debe exceder de los 5 segundos. Si no arranca durante varias veces consecutivas, compruebe el sistema de alimentación de combustible y los sistemas de arranque y encendido.
2. Las siguientes situaciones provocarán que la batería se descargue excesivamente o se cargue por debajo de su capacidad, acortando así su vida útil:
 - Arranque eléctrico frecuente
 - Tiempo de conducción breve y distancias cortas
 - Mucho tiempo sin arrancar el motor
 - Añadido de accesorios eléctricos, como focos de alta potencia, equipos de audio, GPS y otros equipos eléctricos.
3. Cuando el motor de arranque esté débil, la luz esté tenue, el sonido del claxon sea ronco y la pantalla del panel de instrumentos esté negra y se reinicie después del encendido, se debe recargar de inmediato la batería.
4. Cuando el vehículo no se vaya a usar durante un tiempo prolongado, la batería debe retirarse y almacenarse por separado, o debe desconectarse el cable de conexión negativo. Es imprescindible recargar la batería al menos una vez cada dos meses antes de que quede dañada irreversiblemente.

5. Precauciones en la carga:

- Al cargar, use el cargador especial de Zontes.
- No sobrecargue la batería en la carga ya que puede producir graves daños.

⚠ ATENCIÓN

- No intente abrir ni modificar la batería.
- Evite almacenar la batería cerca de zonas calientes o llamas, de lo contrario podría dañar la batería.
- No monte al revés los terminales positivo y negativo ya que podría dañar la batería y el vehículo.
- Utilice los tornillos y tuercas correspondientes.
- Conecte y apriete firmemente los terminales de la batería.
- Durante el uso o carga, si la batería tiene olor, calor, deformación, decoloración de la carcasa o cualquier otra anomalía, deje de usarla y retire de inmediato la batería del vehículo.
- El montaje de dispositivos externos como antirrobo, GPS, faros antiniebla, etc tendrán un cierto impacto en la batería y circuito eléctrico del vehículo. Elija productos de marcas de

calidad y conéctelos en el reservado especial.

- No cambie los cables, de lo contrario puede causar un funcionamiento anómalo del sistema eléctrico del vehículo y causar que la batería se sobredescargue.
- No dañe la batería. El electrolito de la batería es nocivo para la piel y ojos. Evite salpicaduras en la piel, ojos y ropa. Si entra en contacto con la piel y ojos, lávelos inmediatamente con agua limpia abundante y vaya al hospital para recibir un tratamiento.

MANTENIMIENTO

Toma de carga

Instrucciones para el uso del cargador:

Cuando no use el vehículo durante dos semanas o la batería no tenga carga suficiente para arrancar, siga los siguientes pasos para recargar la batería.



1. Abra la tapa de la guantera derecha (Figura 1) y retire la tapa de la cubierta de la caja de conexiones eléctricas que se muestra en la Figura 2.

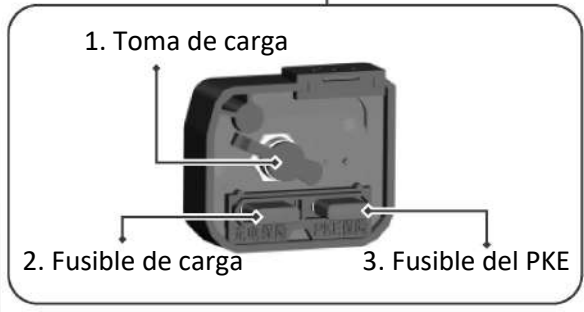

2. Conecte la salida de corriente continua del cargador al puerto de carga de la batería. La entrada del cargador se conecta directamente a un enchufe de la red eléctrica doméstico (110/220 V). Espere a que el testigo del cargador cambie a verde para completar la carga, y ya puede desenchufar el cargador.



Cargador de la batería

Testigos del cargador

Luz roja	Modo de carga
Luz verde	Carga completa

⚠ ATENCIÓN

Compre un cargador profesional de Zontes disponible en cualquier punto de venta ZONTES. No utilice otros cargadores para cargar la batería.

Conector USB



Voltaje de entrada: 12-24 V. Voltaje de salida: 3-12 V (automáticamente se ajusta según el protocolo de carga rápida).

Corriente de salida: 1,5 A - 3 A (automáticamente se ajusta según el protocolo de carga rápida).

Características:

1. La tapa del conector es impermeable y antipolvo, para prolongar la vida del cargador.
2. Diseño de circuito integrado inteligente, que puede ajustar automáticamente la velocidad de carga según el nivel de carga y tipo de la batería.
3. Protegido de sobretensiones y sobrecorrientes para garantizar una carga segura.

⚠ ATENCIÓN

La tapa del conector USB se debe cubrir cuando llueva, lave el vehículo, o no se utiliza su impermeabilidad, causando que el agua entre al conector y provoque daños a los componentes internos.

Si entra el agua puede usar un secador de pelo para soplar en el conector USB, secándolo antes de su uso.

No lo utilice cuando la batería del vehículo está baja de carga.

MANTENIMIENTO

Uso de las guanteras y compartimento de carga

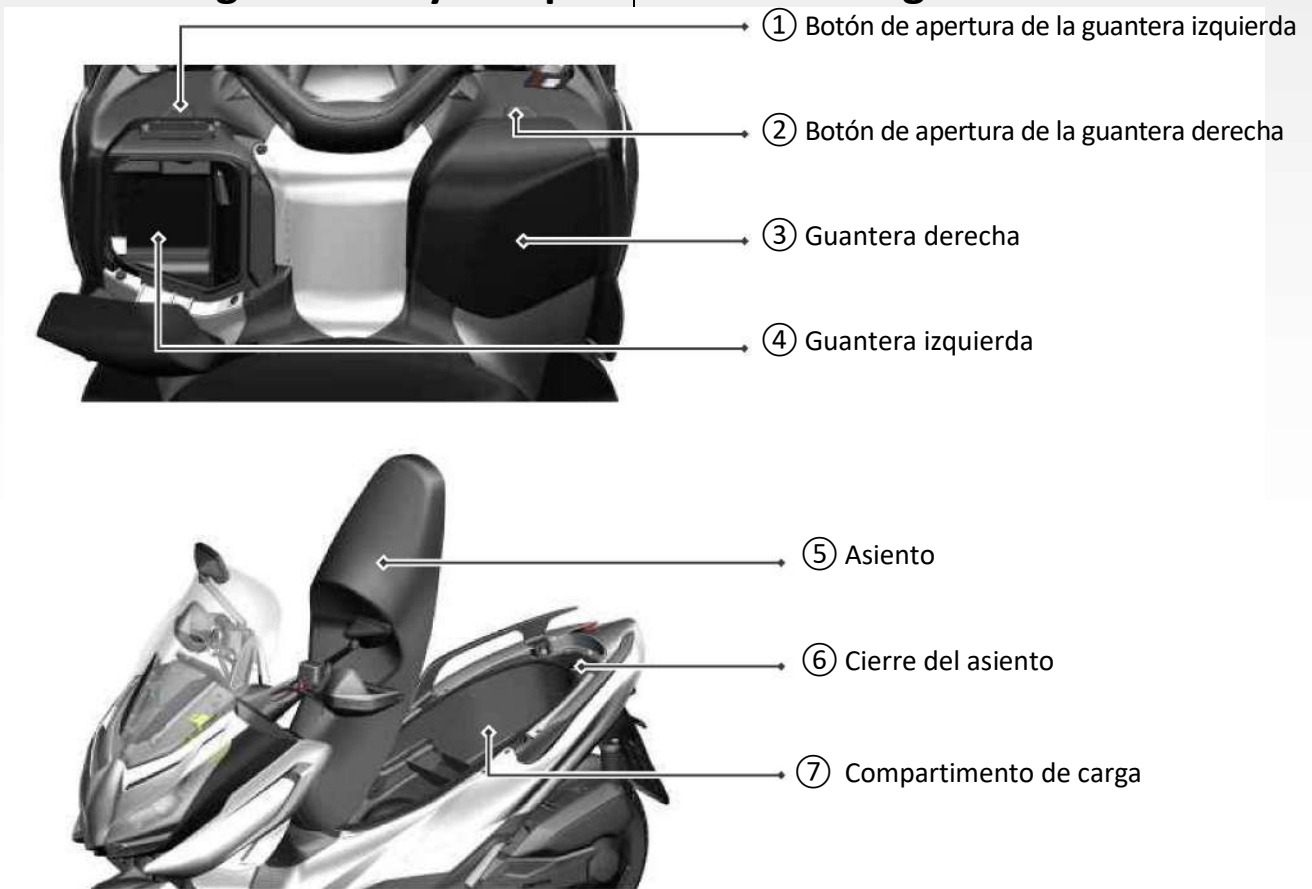

Guantera izquierda

Apertura: el vehículo debe estar activado y pulsando el botón ① podrá abrir la guantera izquierda. Cierre: Cierre la tapa de la guantera izquierda con el vehículo desactivado y quedará cerrada.

Guantera derecha

Apertura: Pulse el botón ② para abrir la guantera derecha. Cierre: Cierre la tapa de la guantera derecha. Para abrir o cerrar la tapa de esta guantera, no es necesario que el vehículo esté activado.

⚠ ATENCIÓN

El fusible PKE y la toma de carga está en la guantera derecha. El conector OBD está en la izquierda.

⚠ ATENCIÓN

El límite de carga en la guantera izquierda es de 1,5 kg.

El límite de carga en la guantera derecha es de 1,5 kg.

Compartimento de carga

Con el vehículo activado, pulse el botón "SEAT" de la piña de conmutadores derecha y se abrirá el asiento.

⚠ ATENCIÓN

(1) Debe cerrar las guanteras y el asiento antes de arrancar el vehículo.

(2) El compartimento de carga está cerca del motor lo que hace que aumente la temperatura en su interior. No introduzca en el compartimento de carga productos inflamables o explosivos, u otros artículos que no resistan a altas temperaturas.

(3) Para evitar la humedad en el compartimento de carga, envuelva los artículos en una bolsa de plástico antes de introducirlos.

(4) Cuando lave el vehículo, el agua puede entrar en las guanteras y compartimento de carga. Saque los artículos antes de lavar el vehículo.

(5) No introduzca artículos valiosos o frágiles en el compartimento de carga.

(6) Algunos cascos no entran en el compartimento de carga por su tamaño y forma.

⚠ ATENCIÓN

El límite de carga del compartimento de carga es de 5 kg. No supere el límite.

MANTENIMIENTO

Desmontaje/Montaje del compartimento de carga (368E)

Después de activar el vehículo, pulse el botón "SEAT" de la piña de conmutadores derecha para abrir el asiento.



Figura 1



Figura 2

Proceso de desmontaje

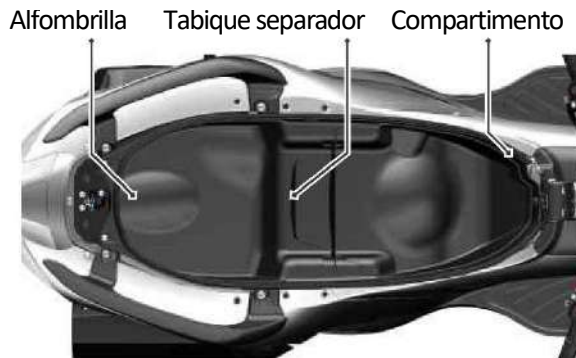
1. Retire la alfombrilla del compartimento de carga (Figura 1).
2. Use una llave Allen de 4 mm para retirar los 6 tornillos de fijación mostrados en círculos rojos de la Figura 2. Levante ligeramente el compartimento de carga y desconecte el conector de la luz de cortesía por el medio del lado izquierdo del compartimento de carga.
3. Saque el compartimento de carga deslizándolo suavemente hacia delante o abriendo suavemente las cubiertas laterales.

Proceso de montaje

1. Introduzca la parte delantera del compartimento de carga en su alojamiento después de introducirlo deslizándolo con suavidad o abriendo suavemente las cubiertas laterales.
2. Levante suavemente la parte trasera del compartimento y conecte el conector de la luz de cortesía.
3. Apriete los 6 tornillos de fijación mostrados en la Figura 2. Coloque la alfombrilla acoplándola al compartimento y luego coloque el tabique separador.

Desmontaje/Montaje del compartimento de carga (368K)

Después de activar el vehículo, pulse el botón "SEAT" de la piña de conmutadores derecha para abrir el asiento.



Figura 1



Figura 2

Proceso de desmontaje

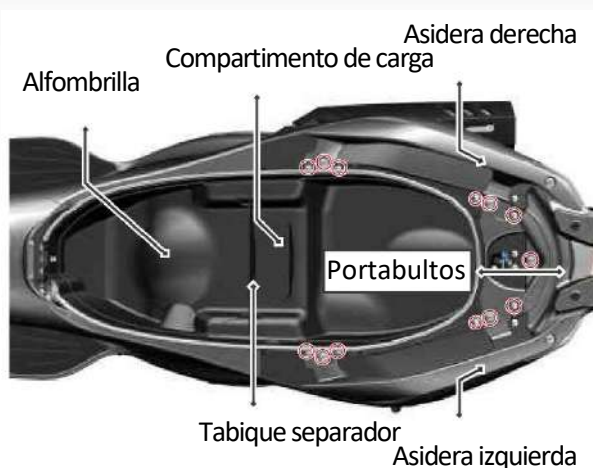
1. Use una llave Torx T25 y un vaso de 12 mm para retirar los 13 tornillos de fijación mostrados con círculos rojos en la Figura 1.
2. Retire el tabique separador y la alfombrilla del compartimento de carga.
3. Use una llave Torx T25 para retirar los 6 tornillos de fijación mostrados con círculos rojos en la Figura 2. Levante ligeramente la parte trasera del compartimento de carga y desconecte el conector de la luz de

cortesía por el medio del lado izquierdo del compartimento de carga.

4. Saque el compartimento de carga deslizándolo suavemente hacia delante o abriendo suavemente las cubiertas laterales.

Proceso de montaje

Cuando monte el compartimento de carga, siga el procedimiento inverso al de desmontaje.

⚠ ATENCIÓN

El tabique separador se debe retirar forzando ambos lados a la vez. Cuando desmonte y monte el compartimento de carga, deslice suavemente hacia delante el compartimento o fuerce abriendo ligeramente las cubiertas laterales. Cuando monte la alfombrilla, verifique primero que se ha fijado al fondo, luego fije los Velcro laterales y aplane presionando la alfombrilla.

MANTENIMIENTO

Mantenimiento y cuidado del silenciador

El silenciador de este vehículo cuenta con un catalizador, que reduce eficazmente la emisión de gases nocivos a la atmósfera durante el funcionamiento del vehículo.

Para que este dispositivo funcione de manera eficaz, consulte la tabla periódica de mantenimiento. Para prolongar la vida útil del silenciador y evitar fallos como la oxidación del mismo y la reducción de la eficiencia de conversión del catalizador realice un buen uso y mantenimiento.

Asegúrese de cumplir con lo siguiente:

- No acelere a alto régimen durante mucho tiempo.
- No conduzca a baja velocidad con carga pesada durante mucho tiempo.
- No aplique productos antioxidantes o aceite motor al silenciador.
- No lave directamente el silenciador con agua fría cuando la motocicleta esté caliente.
- No ruede por inercia con el motor apagado.
- No utilice aceite motor de baja calidad.
- Utilice gasolina sin plomo.
- Limpie la suciedad de la superficie y el extremo del silenciador.
- Mantenga el motor en buen estado de funcionamiento y realice el mantenimiento y la comprobación con regularidad. Evite una combustión deficiente del motor que puede provocar una emisión de gases sin quemar en el escape y

provocar un fallo en la sinterización del catalizador.

- Al montar el silenciador, asegúrese de montar la junta del silenciador correctamente.
- Al montar la cubierta protectora del silenciador, asegúrese de montar las gomas de aislamiento térmico en cada tornillo para evitar que la alta temperatura del silenciador queme la cubierta protectora o provoque un incendio.

Ajuste de la precarga del muelle de los amortiguadores

La precarga del muelle de los amortiguadores se puede ajustar según el gusto del conductor, condiciones de carga, estilo de conducción o estado de la carretera. Se cuenta con cinco posiciones de ajuste. Utilice la herramienta adecuada de la dotación para ajustarlo en la posición deseada. En sentido horario se endurece y en sentido antihorario se ablanda. Ajuste los dos amortiguadores en la misma posición.

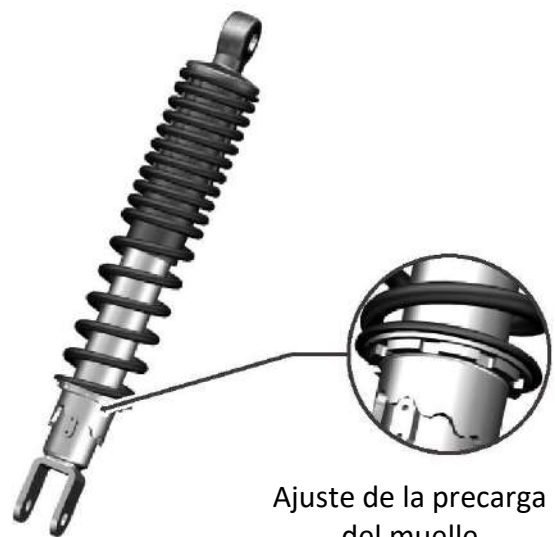

Ajuste de la precarga del muelle

Bujía

La bujía es un componente importante y se debe comprobar con regularidad según el plan de mantenimiento. El estado de la bujía indica el estado del motor. El aislante cerámico alrededor del electrodo central de la bujía debe tener un color marrón claro (el color ideal para el funcionamiento normal del vehículo). Si la bujía tiene un color muy diferente, puede deberse a un mal funcionamiento del motor.

Se debe cambiar la bujía si el electrodo está corroído, tiene depósitos excesivos de carbonilla u otros depósitos.

1. Use un alambre o aguja de acero para eliminar los depósitos de carbonilla de la bujía y luego una galga para medir que la separación entre electrodos esté entre 0,8 y 0,9 mm.

2. Cuando retire los depósitos de carbonilla, observe los dos colores de la punta de porcelana de la bujía. Este color le indica si la bujía estándar es la adecuada. La zona de la chispa de una bujía normal usada es de color marrón claro. Si el aislante es blanquecino y el electrodo está quemado, se aconseja emplear una bujía más fría.

Bujía especificada:

NGK/LMAR8A-9

Cambio de la bujía

1. Retire la pipa de la bujía.
2. Retire la bujía con la llave de bujías.
3. Compruebe la bujía

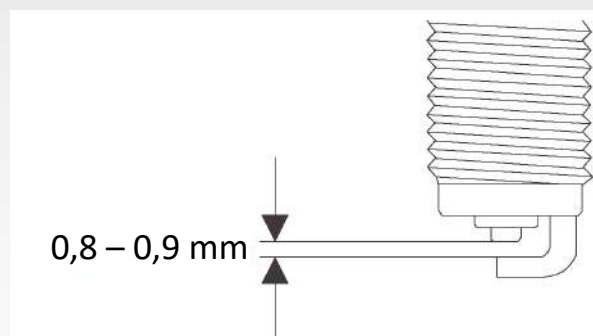

Separación de los electrodos:

0,8 – 0,9 mm

Montaje de la bujía

Limpie la superficie de contacto de la arandela de la bujía y retire la suciedad de la rosca de la bujía.

Par de apriete de la bujía:

14 Nm

⚠ ADVERTENCIA

Un incorrecto montaje de la bujía puede dañar la culata. Si aprieta la bujía excesivamente o fuerza la rosca también puede dañar la culata. Si no dispone de una llave dinamométrica y va a apretar una bujía nueva, apriétela 3/8 de vuelta (135°) con la llave de bujías después de apretarla con la mano hasta que encuentre resistencia. Si va a montar una bujía usada, apriétela 1/12 de vuelta (30°) con la llave de bujías después de apretarla con la mano hasta que encuentre resistencia.

MANTENIMIENTO

⚠️ ADVERTENCIA

Por el orificio de montaje de la bujía pueden entrar cuerpos extraños en el motor y dañarlo. Después de retirar la bujía, tape el orificio de la bujía con un trapo limpio que no se deshaga ni deje residuos.

Prueba del encendido

1. Retire la bujía y fíjela a la pipa de la bujía.
2. Pegue la bujía a una zona metálica del motor. Active el vehículo, accione la maneta de freno y pulse el botón de arranque. Si el sistema de encendido funciona de forma apropiada, se producirá una chispa azul entre los electrodos de la bujía. Si no se produce la chispa, lleve el vehículo a un Servicio de Asistencia Zontes para su comprobación.

⚠️ PELIGRO

No pegue la bujía cerca del agujero de la bujía para su comprobación, ya que el combustible del cilindro puede prender por la chispa de la bujía y provocar un incendio.

Para reducir la posibilidad de una descarga eléctrica, la parte metálica de la bujía debe pegarse a una parte metálica sin pintar del vehículo.

Para evitar la posibilidad de descargas eléctricas, eviten realizar esta prueba las personas con enfermedades cardíacas o con marcapasos.

Aceite motor

Para prolongar la vida del motor, es importante elegir un aceite motor de alta calidad y cambiarlo por uno nuevo con regularidad. La comprobación periódica del nivel de aceite motor y el cambio de aceite motor son dos tareas importantes que se deben realizar en el mantenimiento.

Comprobación del nivel de aceite motor

Siga los siguientes pasos para verificar el nivel de aceite motor.

1. Sitúe el vehículo en una superficie llana y súbalo al caballete central o mantenga el vehículo en posición vertical.
2. Arranque el motor y déjelo funcionar al ralentí durante 3-5 minutos (déjelo más tiempo a ralentí si la temperatura ambiente es inferior a los 10° C).
3. Apague el motor y espere de 3 a 5 minutos.
4. Desenrosque la varilla de nivel de aceite, límpiela con un trapo y vuelva a introducirle en su orificio sin enroscarla. Saque la varilla y observe el nivel de aceite que debería estar entre las marcas de nivel mínimo y máximo.
5. Si el nivel de aceite está por debajo de la marca de nivel mínimo, añada el aceite motor recomendado hasta alcanzar el nivel correcto.

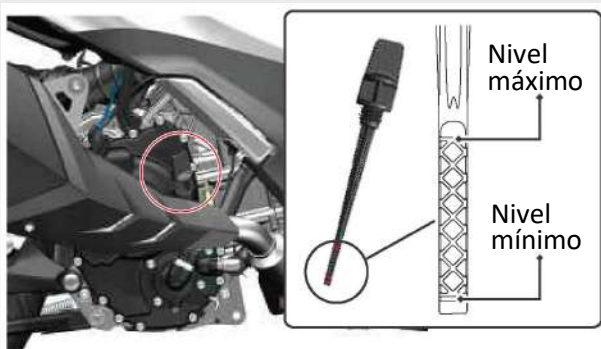

⚠ PELIGRO

Si rueda el motor con demasiado aceite motor o con poco aceite motor puede dañarlo. Sitúe el vehículo en una superficie llana y compruebe que el nivel de aceite a través de la varilla se encuentra entre las marcas de nivel máximo y mínimo. Cuando compruebe el nivel, asegúrese que el vehículo está vertical. Si estuviese ligeramente inclinado a un lado (por ejemplo, apoyado sobre el caballete lateral) puede causar error en la lectura del nivel.

Cambio de aceite motor

Cambie el aceite motor cuando lo indique el Plan de Mantenimiento Periódico.

Para que pueda drenar mejor el aceite usado, realice los siguientes pasos:

1. Sitúe el vehículo en una superficie llana sobre su caballete central. Arranque el motor y déjelo a ralentí durante 3 a 5 minutos (más tiempo si la temperatura ambiente está por debajo de los 10° C), párelo y espere 3 a 5 minutos.

2. Coloque un recipiente debajo del tornillo de drenaje del motor para recoger el aceite usado.

3. Retire la varilla de nivel de aceite y la junta tórica, luego retire el tornillo de drenaje del aceite motor y su junta, y drene el aceite usado.

4. Compruebe si la junta tórica está dañada. Si fuese necesario, cámbiela.

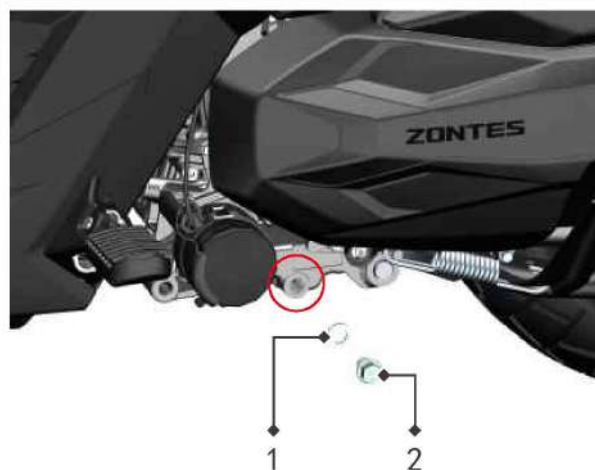

1. Junta
2. Tornillo de drenaje

No arranque ni haga funcionar el motor durante el proceso de drenaje ya que se debe asegurar siempre que haya aceite antes de arrancar el motor.

5. Vuelva a montar el tornillo de drenaje y la junta, y apriete el tornillo de drenaje a un par de 25 Nm con una llave dinamométrica.

6. Vierta 1,55 litros (o 1,75 litros si ha cambiado el cartucho del filtro de aceite) de aceite motor SAE 10W-50/10W-40 de graduación API SN o superior por el orificio de llenado. Luego monte la varilla de nivel de aceite y su junta, y apriétela firmemente.

MANTENIMIENTO

⚠ ADVERTENCIA

Si no utiliza el aceite motor descrito, puede dañar el motor.

7. Arranque el motor y déjelo a ralentí durante unos minutos para comprobar que no aparecen fugas en las piezas desmontadas. Si aparece alguna fuga de aceite, pare inmediatamente el motor y compruebe la causa.

8. Deje el motor a ralentí 5 minutos, luego párelo y espere 3 minutos. Compruebe el nivel de aceite motor a través de la varilla. Ajuste el nivel si fuese necesario.

⚠ PELIGRO

Cuando el motor está en marcha, no abra el tapón de llenado para evitar que el aceite motor a alta temperatura salpique y provoque quemaduras.

Par de apriete del tornillo de drenaje:

25 Nm

Cambio del filtro de aceite

(Deshágase del aceite y cartucho de filtro usado en un punto limpio)

1. Coloque un recipiente para recoger el aceite debajo del cartucho del filtro de aceite localizado en el cárter izquierdo.
2. Afloje las abrazaderas y retire la tapa protectora del cartucho del filtro.



3. Retire el cartucho del filtro de aceite con una llave para filtros.

4. Use un trapo limpio para limpiar los restos de aceite y las impurezas.

5. Para montar un nuevo cartucho de filtro de aceite:

- a. Aplique una fina capa de aceite motor a la junta tórica antes de la instalación.
- b. Apriete el cartucho del filtro de aceite con un par de 20 Nm.
- c. Después del montaje, arranque el motor y compruebe si aparecen fugas de aceite.



1. Junta tórica del cartucho del filtro de aceite

⚠ PELIGRO

Antes de montar el cartucho del filtro de aceite, compruebe cuidadosamente si la junta tórica de sellado está bien montada en la ranura, y confirme si la junta está dañada. Si presenta daños o bordes cortados, cámbiela por una nueva. De lo contrario se producirán fugas de aceite.

Aceite recomendado:

SAE 10W-40

Capacidad de aceite motor:

Cambio de aceite motor:

1,55 l

Con cambio de cartucho del filtro

1,75 l

Par de apriete:

Tornillo de drenaje:

25 Nm

Cartucho del filtro de aceite

20 Nm

⚠ ATENCIÓN

Antes de arrancar el motor, limpie el aceite sobrante.

Cambio de aceite de la transmisión (reductora)

Antes de cada uso, se debe comprobar si la caja reductora tiene fugas de aceite. Si detecta alguna fuga de aceite, acuda al Servicio de Asistencia Técnica Zontes. Además, asegúrese de sustituir el aceite de la caja reductora en los intervalos especificados en el programa de mantenimiento.



1. Arranque el motor, ruede el vehículo unos minutos, deje que aumente la temperatura del aceite de la caja reductora luego pare el motor.
2. Suba el vehículo sobre su caballete central.
3. Coloque un recipiente debajo del tornillo de drenaje de la caja reductora para recoger el aceite usado.
4. Retire el tornillo de llenado y su junta tórica.

MANTENIMIENTO

5. Retire el tornillo de drenaje y su junta tórica para vaciar el aceite de la caja reductora.
6. Monte el tornillo de drenaje y su junta y luego apriete el tornillo al par especificado (par de apriete: 20 N.m).
7. Añada el aceite de transmisión recomendado a la caja reductora hasta la capacidad especificada. (Capacidad designada: 200 cc; Aceite de transmisión recomendado: SAE 80W-90 para transmisiones. Evite que entren objetos extraños en la caja reductora, asegúrese de que no manchar con el aceite el neumático trasero.
8. Monte el tornillo de llenado y la junta tórica, y luego apriete el tornillo.
9. Compruebe si hay fugas de aceite en la caja reductora. Si hay fugas de aceite, verifique la causa.

Par de apriete:

Tornillo de drenaje caja reductora:
20 Nm

Refrigerante (anticongelante)

Cantidad total de refrigerante (anticongelante):

1.540 cc (240 cc en el vaso de expansión)

⚠ ATENCIÓN

Elija el refrigerante (anticongelante) apropiada según la temperatura ambiente de donde va a rodar el vehículo: el punto de congelación del anticongelante debe ser inferior a la mínima temperatura local.

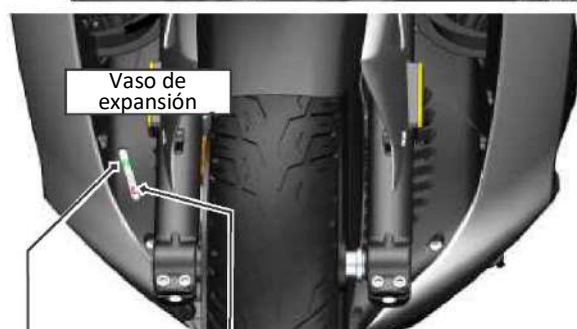
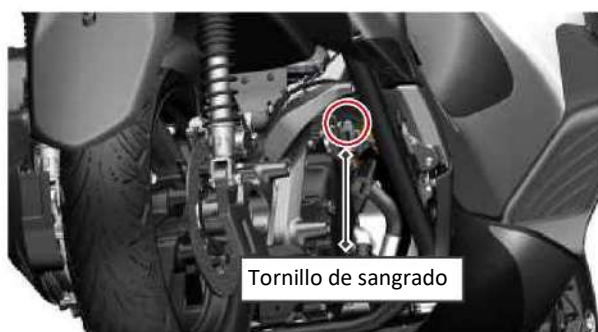

① Marca de nivel mínimo (L)

② Marca de nivel máximo (H)

Ante todo, el nivel de refrigerante (anticongelante) en el vaso de expansión debe estar entre las marcas de nivel máximo (H) y mínimo (L). Siga los siguientes pasos para añadir refrigerante. Se

recomienda cambiar el refrigerante cada 3 años o 30.000 km.

Comprobación del nivel del líquido refrigerante

Mientras el motor se enfría, verifique el nivel de refrigerante en el vaso de expansión.

1. Suba el vehículo sobre su caballete central en una superficie llana para mantenerlo en posición vertical.
2. Después de desmontar la cubierta derecha, abra el tapón del vaso de expansión, añada la cantidad adecuada de refrigerante hasta que el nivel se encuentra entre las marcas de nivel superior (H) e inferior (L).

Añadir líquido refrigerante

1. Suba el vehículo a su caballete central.
2. Compruebe que el nivel de refrigerante en el vaso de expansión se encuentra entre las marcas de nivel mínimo y máximo.
3. Afloje el tornillo de sangrado del termostato (lado derecho del motor) 4-5 vueltas (deje 1-2 roscas para evitar que se caiga el tornillo).
4. Desenrosque el tornillo de fijación de la entrada de agua, abra el tapón del radiador lentamente y añada lentamente refrigerante y cuando el nivel de la boca llegue al máximo, apriete el tornillo (8-10 Nm) cuando el tornillo de sangrado rezume anticongelante.
5. Arranque el motor, manténgalo a ralentí y acelere suavemente después de que el nivel de temperatura del panel de instrumentos aumente dos segmentos

MANTENIMIENTO

(aproximadamente 60°C), mantenga el motor a 4.000~5.000 rpm unos 10 segundos. En cuanto rezume anticongelante, apriete el tornillo a 8~10 Nm. Repita el proceso varias veces, toque el radiador con la mano y si la temperatura aumenta de forma significativa, está bien.

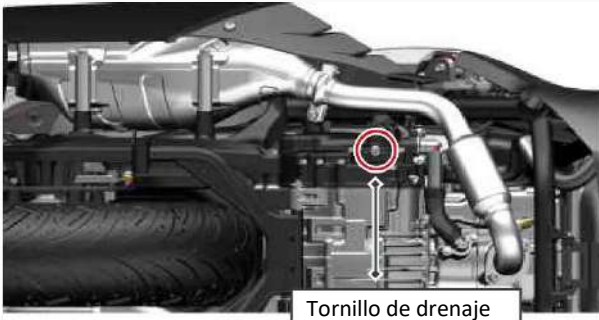

Tornillo de drenaje

Drenar líquido refrigerante

1. Prepare las herramientas.
2. Retire el tornillo de drenaje bajo la bomba de agua y coloque un recipiente por debajo del orificio del tornillo de drenaje.
3. Desenrosque la tapa del vaso de expansión y compruebe que el nivel del vaso de expansión baja.
4. Vuelva a apretar el tornillo de drenaje a 8~10 Nm.

⚠ ATENCIÓN

No ingiera o inhale refrigerante (anticongelante): es venenoso. No coma, beba o fume cuando lo manipule. Después de cada operación, lávese las manos, cara y cualquier parte de la piel que se haya expuesto al refrigerante. Si lo ingiere por error, contacte con un hospital de inmediato. Si lo inhala,

diríjase inmediatamente a una zona bien ventilada con aire fresco. En caso de que le salpique a los ojos, lávese inmediatamente con agua abundante y busque atención médica. Mantenga a los niños y mascotas alejados del refrigerante (anticongelante).

⚠ ATENCIÓN

Para una correcta comprobación del nivel de líquido refrigerante, mantenga el motor frío. Si el vaso de expansión está vacío, debe comprobarse y reparar el circuito de refrigeración inmediatamente, y añadir refrigerante una vez que se haya reparado.

Refrigerante (anticongelante) adecuado

El refrigerante (anticongelante) adecuado para radiadores de aluminio consiste en un refrigerante (anticongelante) concentrado mezclado en una cierta proporción con agua destilada. Si la temperatura exterior no baja del punto de congelación del refrigerante (anticongelante), se puede usar el refrigerante (anticongelante). Cuando añada o cambie el refrigerante (anticongelante), use un refrigerante (anticongelante) basado en etilén-glicol que sea adecuado para radiadores de aluminio.

Filtro del aire del motor y transmisión

El filtro del aire se encuentra por el lado izquierdo de la rueda trasera. Si el filtro del aire del motor está obstruido por la suciedad, hará resistencia al paso del aire de admisión y disminuirá la potencia del motor.

Si el filtro del aire de la transmisión está obstruido por la suciedad, aumentará la resistencia al paso del aire y reducirá la disipación de calor de la correa, disminuyendo su vida de servicio.

⚠ ADVERTENCIA

Cambie el filtro del aire de la transmisión cada 8.000 km. El elemento filtrante del filtro del aire del motor se debe comprobar cada 4.000 km. Ambos elementos filtrantes se deben limpiar periódicamente según la tabla de mantenimiento. Si rueda en zonas húmedas o polvorrientas, debe aumentar la frecuencia de mantenimiento y comprobar también con más frecuencia el tubo de drenaje de aceite.

Es peligroso rodar sin filtro del aire. Sin la obstrucción del elemento filtrante, las llamas del motor se pueden expandir al revés desde la cámara de combustión del motor al filtro del aire. Además, la suciedad puede entrar en el motor y causar daños mecánicos. No haga

funcionar el motor sin el elemento filtrante.

Figura 1

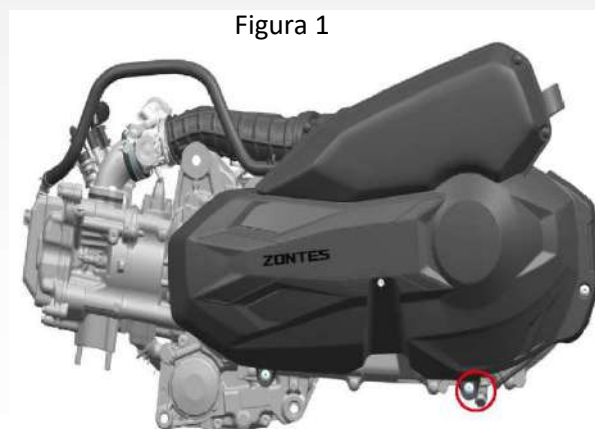

Limpieza del tubo de drenaje del filtro del aire del motor

Como se muestra en la Figura 1, compruebe si el tubo de drenaje de aceite del filtro de aire acumula suciedad o agua. Si encuentra suciedad o agua, retire la abrazadera de la figura siguiente con unos alicates, extraiga el tapón negro y vuelva a colocar el tapón después de drenar los líquidos contenidos.

⚠ ADVERTENCIA

Si el tubo de drenaje de aceite acumula mucha suciedad, compruebe si está muy sucio el elemento filtrante del filtro del aire del motor y cámbielo si fuese necesario.

MANTENIMIENTO

Figura 2



Figura 3



Figura 4

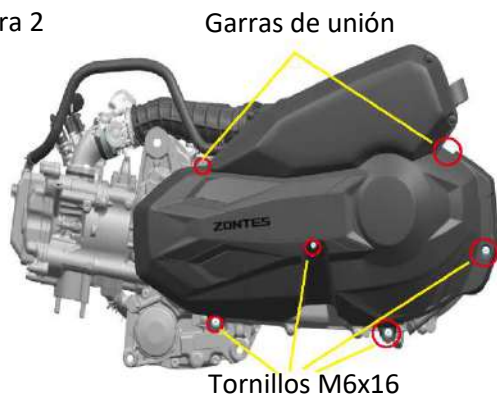

Limpieza o cambio de los filtros del aire del motor y transmisión

1. Como se muestra en la Figura 2, retire las dos garras de expansión, los 4 tornillos y la tapa izquierda del motor.
2. Como se muestra en la Figura 3, retire los 5 tornillos y el elemento filtrante del motor; límpielo o cámbielo por uno nuevo.

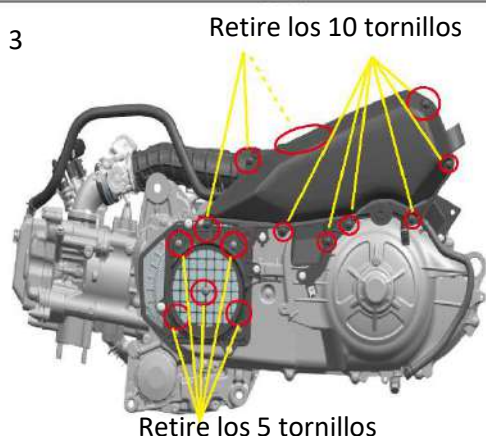
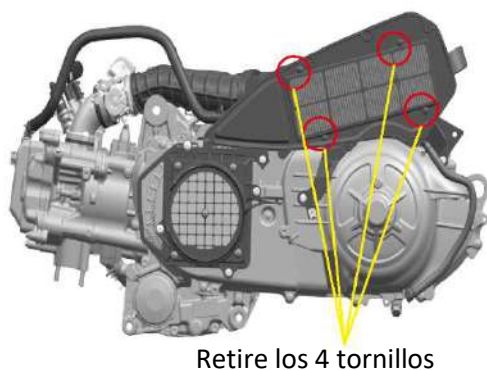
3. Como se muestra en la Figura 4, retire los 4 tornillos y el elemento filtrante. Use una pistola de aire comprimido para soplar el elemento filtrante y quitar la suciedad desde el lado limpio.
4. Compruebe si el elemento filtrante está dañado y cámbielo por uno nuevo si fuese necesario.
5. Vuelva a montarlo todo en el orden inverso al de desmontaje.

⚠ ATENCIÓN

Si el elemento filtrante del filtro del aire del motor no está montado en la posición correcta, el polvo entrará en el motor y lo dañará. Asegúrese de montar el elemento filtrante en la posición correcta. Además, cuando lave el vehículo, evite que el agua entre en el filtro del aire. Si ha entrado agua en el filtro del aire, se podrá drenar por el tubo de drenaje de aceite. Asegúrese de que no haya agua en el filtro del aire antes de usar el vehículo.

Comprobación del régimen de ralentí

Compruebe el régimen de ralentí del motor. Si fuese necesario, confíe este trabajo a un Servicio de Asistencia Técnica ZONTES.

Régimen de ralentí:

1.600±100 rpm

⚠ ATENCIÓN

Si el régimen del ralentí no se encuentra en el rango especificado, diríjase a un Servicio Técnico ZONTES para que compruebe el vehículo.

Ajuste del juego libre del acelerador



1. Juego libre del puño del acelerador

Juego libre del puño de acelerador:

2,0~4,0 mm

Caballote lateral



Cuando el caballote lateral está extendido o apoyado, el interruptor de seguridad del caballote lateral cortará el encendido y el motor se parará. Tampoco funcionará el motor de arranque hasta que lo recoja.

⚠ ATENCIÓN

Compruebe que el caballote lateral funciona libremente. Si el caballote lateral está rígido o chirría, limpie la zona del pivote y engrase el tornillo pivote con aceite lubricante.

Compruebe si el muelle está dañado o ha perdido elasticidad.

MANTENIMIENTO

Portabultos/Asideras del pasajero



Asideras pasajero

Si añade un portaequipajes trasero como accesorio, no supere la carga máxima.

Carga máxima del portaequipajes:

10 kg

Tapa del depósito de gasolina

El depósito de gasolina se encuentra delante del asiento en el interior del túnel central. Cuando tenga que repostar combustible, confirme que el motor está parado (interruptor cortacorrientes en OFF). Pulse el botón ① de apertura de la tapa del depósito en la piña de conmutadores derecha y la tapa del depósito ② se abrirá automáticamente. Abra el tapón del depósito ③ girándolo en sentido antihorario. Vuelva a cerrar el tapón y la tapa del depósito en el orden inverso.



1

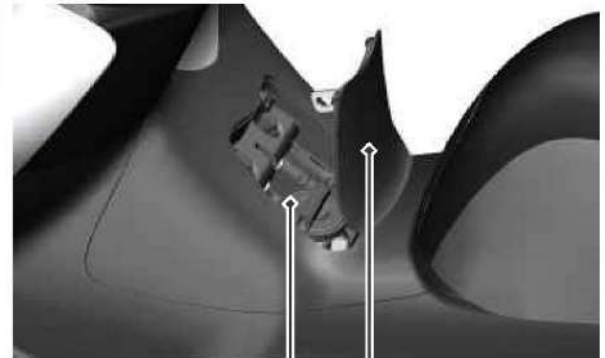

3

2

Tipo de combustible:

Gasolina sin plomo

Octanaje del combustible:

> 95 octanos (premium)

Capacidad del depósito:

17 litros

Al repostar, ajuste el ángulo de la pistola del surtidor para que apunte hacia el interior del depósito de gasolina antes de repostar. No apunte la pistola del surtidor contra el deflector de la boca del depósito de gasolina, para evitar salpicaduras de gasolina.

⚠ ATENCIÓN

No lave el depósito de combustible con agua a presión para evitar que entre en el interior.

Si no puede abrir el tapón del depósito porque está atascado, presiónalo con fuerza hacia abajo e intente abrirlo después de desactivar el vehículo y volver a activarlo. No toque la boquilla de la pistola del surtidor con la boca del depósito cuando reposte para evitar daños en el depósito y fugas de gasolina.

⚠ PELIGRO

No desborde el combustible en los repostajes ya que puede salpicar al motor que está a alta temperatura. El nivel de gasolina no debe exceder el deflector de la boca de llenado, de lo contrario se desbordará por dilatación térmica y dañará los componentes del vehículo.

Pare el motor cuando reposte, asegúrese que el interruptor cortacorrientes está en OFF y no haga llamas en las proximidades.

Tome precauciones en los repostajes, de lo contrario provocará incendios o inhalará los vapores de la gasolina. Cuando reposte, hágalo en una zona ventilada. Asegúrese que el motor está parado, evite salpicaduras de gasolina, llamas, y asegúrese que no hay fuentes de

calor en las proximidades. Evite inhalar los vapores de la gasolina. Mantenga a los niños y mascotas alejados en los repostajes.

Gasolina

Utilice gasolina de más de 95 octanos sin plomo.

Si escucha un campaneo en el funcionamiento del motor, utilice gasolina de más alto octanaje o cambie de marca de gasolinera, ya que existen diferencias entre distintas marcas.

Consumo económico

El término "Consumo económico" se refiere al consumo de combustible de un vehículo alimentado por gasolina a un cierto régimen que consume menos gasolina.

⚠ ADVERTENCIA

Una gasolina con plomo, de baja calidad, así como aceite motor de baja calidad pueden dañar el sistema de inyección electrónica y acortar la vida del catalizador, además de la bujía y silenciador.

Un combustible sucio puede obturar el circuito de alimentación, provocando que el motor funcione de forma anómala. Nunca la utilice.

MANTENIMIENTO

Correa

Consulte con el Servicio de Asistencia Técnica Zontes para realizar las comprobaciones y cambios regulares según las indicaciones del Plan de Mantenimiento.

⚠ ATENCIÓN

Antes de montar la tapa del cárter izquierdo, se recomienda aplicar una fina capa de aceite en la superficie de la junta tórica de los dos cojinetes para facilitar un montaje suave de la tapa del cárter izquierdo. Si aplica demasiado aceite, retire el exceso de aceite con un trapo limpio para evitar que el aceite entre en contacto con la correa y cause que patine.

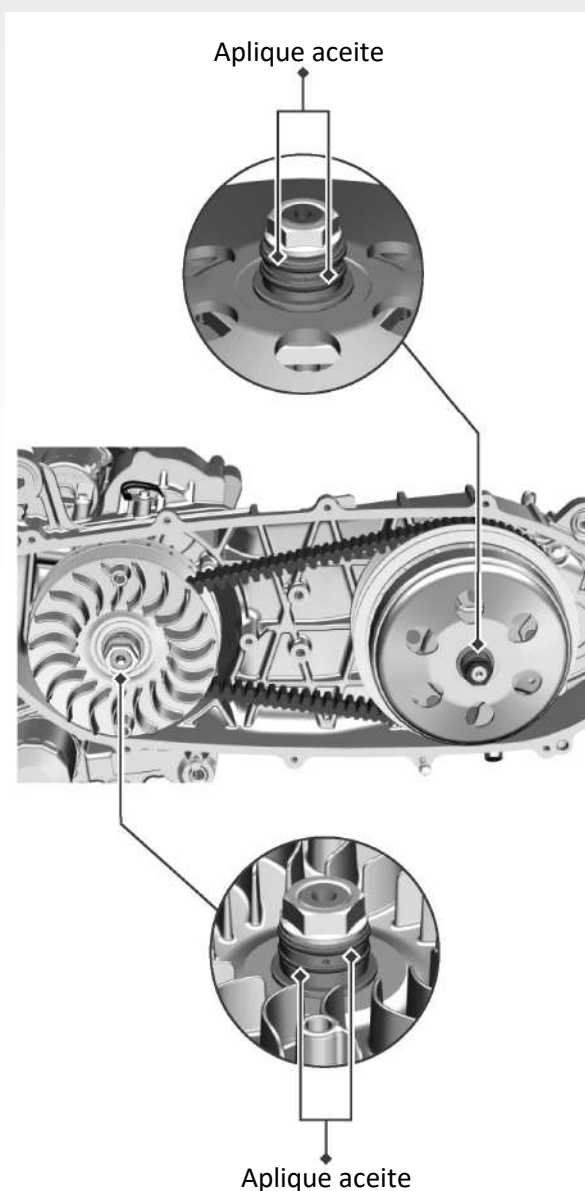

Puntos de engrase

Para una conducción segura, es necesario mantener los componentes en funcionamiento bien engrasados, con lo que se consigue un funcionamiento suave además de prolongar la vida de servicio. Los puntos de engrase son los siguientes:



1. Eje de la maneta del freno trasero: utilice grasa de silicio de alto vacío GZ.
2. Ejes del caballete lateral y ganchos: utilice grasa G.
3. Eje de la maneta del freno delantero: utilice grasa de silicio de alto vacío GZ.

⚠ ATENCIÓN

Si engrasa los conmutadores y botones, podría dañarlos.

No engrase los conmutadores y botones con grasa o aceite.

MANTENIMIENTO

Comprobación de la presión de los neumáticos

Una presión y carga correcta de los neumáticos son factores muy importantes. La sobrecarga puede causar fallos en el neumático y provocar una pérdida de control del vehículo.

Compruebe la presión de los neumáticos antes de usar el vehículo. La presión y temperatura de los neumáticos aumentará con el uso.

Un neumático con baja presión dificulta la entrada en curvas y acelera su desgaste. Por el contrario, en un neumático con alta presión se reduce la superficie de contacto con el suelo y será fácil que derrape y pierda el control.

Controle la presión de los neumáticos con los neumáticos fríos.

Presión de neumáticos recomendada:

Rueda delantera:

240 kPa

Rueda trasera:

260 kPa

Comprobación de daños

Compruebe si los neumáticos presentan cortes, grietas, tejido interior expuesto, o clavos u otros objetos incrustados en el costado o banda de rodadura. Revise también si los flancos laterales de los neumáticos presentan cualquier bulto anómalo.

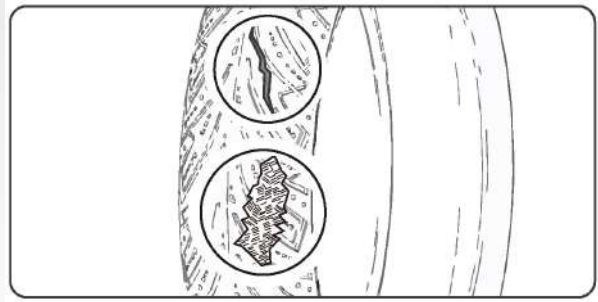

Desgastes anómalos

Compruebe si las superficies de contacto de los neumáticos presentan signos de un desgaste anómalo.

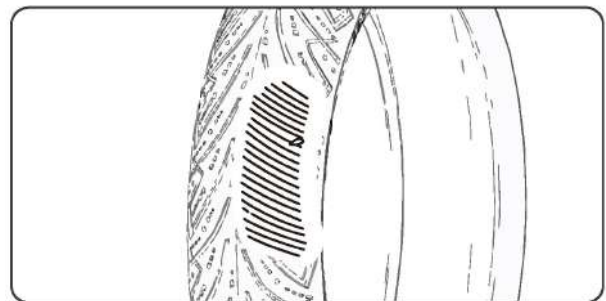

Compruebe el estado y la presión de sus neumáticos antes de usar el vehículo. Si aparece un daño visible en el neumático, o si ha alcanzado el límite de desgaste, se debe cambiar el neumático.

Comprobación de la profundidad de la huella

Compruebe las marcas de desgaste de la banda de rodadura. Si las marcas de desgaste se engrasan con la superficie de la banda de rodadura, cambie los neumáticos inmediatamente. Para una conducción segura, los neumáticos se deben cambiar cuando se alcanza la profundidad mínima de desgaste.

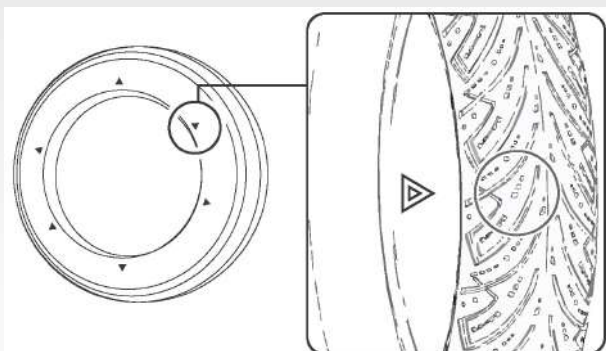

Cambio de los neumáticos

Cambie sus neumáticos en un taller especializado.

Consulte en la sección de "Características técnicas" las dimensiones, índices de velocidades y cargas homologados, presiones y la profundidad mínima de la huella de la banda de rodadura.

Siempre que cambie sus neumáticos, siga estos consejos:

- Utilice los neumáticos recomendados o equivalentes con las mismas dimensiones, índices de velocidades y cargas.
- Después de montar los neumáticos, equilíbrelos y alinee las ruedas.
- No monte una cámara dentro de los neumáticos tubeless de esta motocicleta. El calor excesivo puede provocar que la cámara explote.
- Esta motocicleta solo puede utilizar neumáticos tubeless. Las llantas están diseñadas para utilizar neumáticos tubeless y, al acelerar o frenar con fuerza, los neumáticos con cámara pueden deslizarse sobre las llantas desgarrando la válvula de la cámara y provocando una rápida despresurización.

⚠ PELIGRO

Si monta neumáticos no homologados pueden afectar a la manejabilidad y estabilidad, provocando accidentes que pueden causar graves lesiones e incluso la muerte. Asegúrese de utilizar neumáticos con las dimensiones y tipos recomendados en este Manual del Usuario.

	Rueda delantera	Rueda trasera
Dimensiones	120/70-15	140/70-14

⚠ ATENCIÓN

Pueden ocurrir problemas si utiliza otros neumáticos diferentes de los homologados.

MANTENIMIENTO

Desmontaje de la rueda delantera

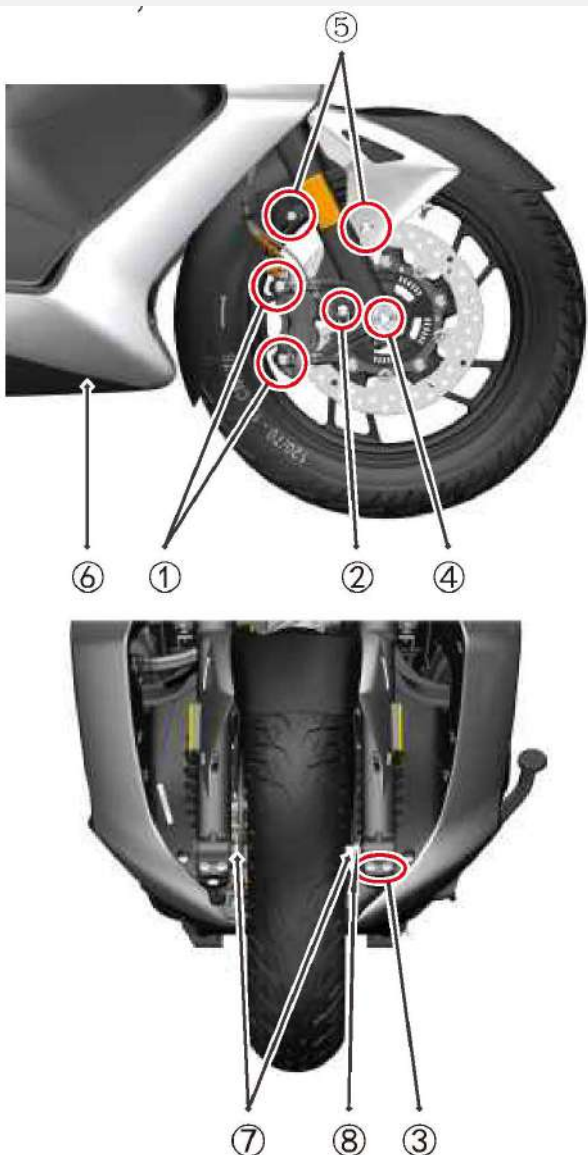

1. Retire los 2 tornillos de fijación de la pinza delantera ① y retire la pinza delantera.
2. Retire el tornillo del sensor de velocidad de la rueda delantera ② y retire el sensor.
3. Afloje los tornillos de bloqueo del eje delantero ③.
4. Retire los tornillos ⑤ de ambos lados del guardabarros delantero y retire el guardabarros delantero.
5. Eleve la parte delantera del scooter utilizando un caballete apoyado en la

parte delantera del bastidor ⑥ de manera que la rueda delantera quede suspendida.

6. Gire el eje de la rueda delantera ④ en sentido antihorario y tire de él hacia fuera.

7. Mueva la rueda delantera hacia delante y sáquela.

El montaje de la rueda delantera se realiza siguiendo el orden inverso al de desmontaje

Después de montar la rueda delantera, accione varias veces la maneta de freno para que recupere su agarre normal.

Pares de apriete:

- Tornillos de bloqueo del eje ③:
20 Nm
- Eje de la rueda delantera ④:
50 Nm

⚠ ATENCIÓN

Los dos casquillos distanciadores de la rueda delantera ⑦ tienen un extremo con diámetro más grande que se orienta hacia la botella de la horquilla. Cuando lo apriete, deje una holgura de 2,5 mm en la posición de la flecha ⑧.

⚠ PELIGRO

Al montar la rueda delantera, recuerde que una posición incorrecta de las pastillas de freno puede afectar al funcionamiento del freno y provocar una pérdida de control.

Antes de iniciar la marcha, accione la maneta del freno delantero varias veces hasta que las pastillas hagan la presión adecuada sobre el disco.

Compruebe la suavidad de la rotación de la rueda delantera sin accionar el freno.

Desmontaje de la rueda trasera

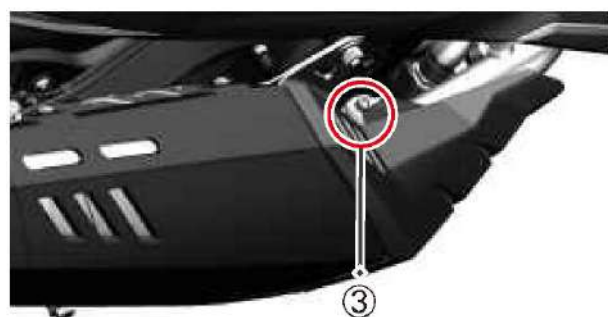

1. Suba el vehículo sobre su caballete central ①.
2. Retire los tornillos ③ del tubo colector de escape.
3. Retire los tres tornillos del silenciador ②. Retire el silenciador.
4. Accione la maneta del freno trasero, retire el guardapolvo ⑭ del eje trasero y afloje la tuerca del eje trasero ④.

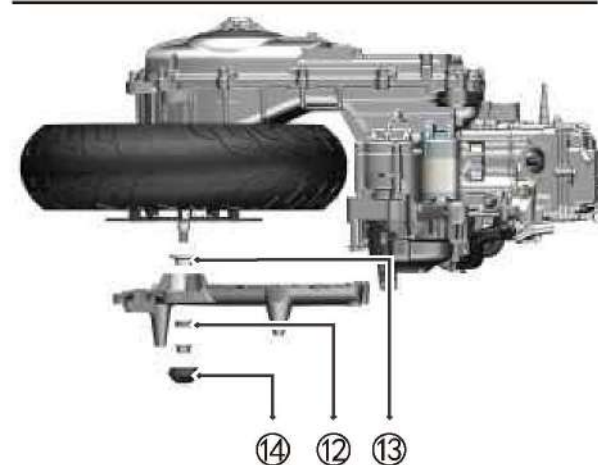
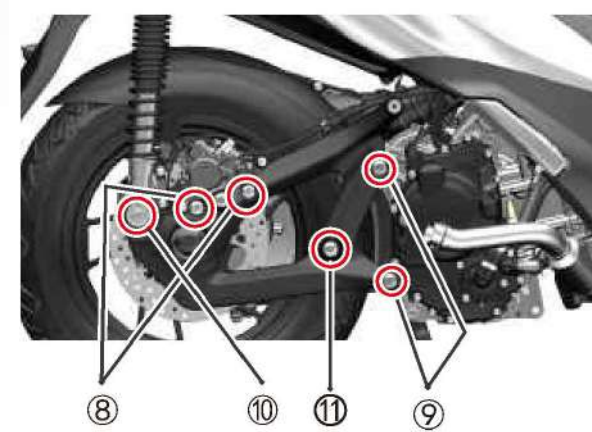
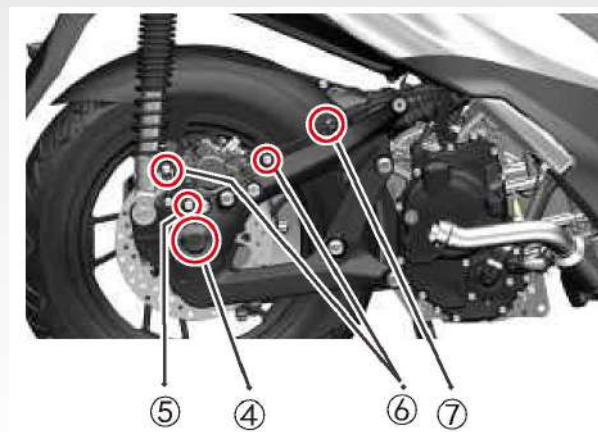

5. Retire el tornillo que sujeta el sensor de velocidad trasero ⑤, los dos tornillos de fijación del guardabarros trasero interior ⑥, el tornillo de la guía del latiguillo de freno ⑦, los dos tornillos de la pinza del freno trasero ⑧, los dos tornillos que fijan el semibasculante ⑨ y el tornillo inferior del amortiguador derecho ⑩.
6. Retire la pinza del disco, saque el semibasculante ⑪, retire el guardabarros

MANTENIMIENTO

trasero interior del filtro del aire, retire el casquillo distanciador (13) y retire la rueda trasera del eje de salida del motor.

7. Cuando vuelva a montar la rueda trasera siga el procedimiento inverso y compruebe que la rueda trasera gira libremente si no acciona el freno trasero.

Pares de apriete:

Tuerca del eje trasero (4):

125 Nm

Tornillo fijación pinza trasera (8):

24 Nm

Tornillo fijación semibasculante (9):

45 Nm

Tornillo inferior amortiguador (10):

24 Nm

Tornillo fijación silenciador (2):

65 Nm

⚠ ATENCIÓN

El lado ancho del casquillo distanciador de la rueda trasera se oriente hacia la rueda trasera.

Compruebe que el casquillo del eje (12) está sobre el retén antes de apretar la tuerca del eje trasero.

⚠ ADVERTENCIA

1. Asegúrese de apretar los tornillos y tuercas al par de apriete especificado. Si no sabe cómo hacerlo, confíe en un Servicio de Asistencia Técnica ZONTES.

2. Después de montar la rueda trasera, accione varias veces la maneta del freno trasero para asegurar una presión correcta en el freno, y que el sistema de frenada funcione normalmente.

Comprobación de llantas y válvulas

Antes de cada uso, compruebe si las llantas están dañadas. Además, también debe comprobar el estado y posición de la válvula.

⚠ ADVERTENCIA

Si rueda con neumáticos muy desgastados o a presiones incorrectas pueden provocar accidentes con graves daños o incluso la muerte. Infle los neumáticos con las presiones recomendadas en este Manual.

Llantas

Para garantizar el funcionamiento seguro del vehículo, es necesario verificar que las ruedas estén perfectamente redondas y equilibradas ya que pueden provocar inestabilidad a altas velocidades y causar una pérdida de control.

No es necesario retirar las ruedas al realizar el trabajo de mantenimiento recomendado de la siguiente manera:

1. Compruebe si las llantas están dañadas.
2. Gire la rueda lentamente para ver si "bambolea". Si esto ocurre, significa que la llanta no es redonda. Si el temblor es evidente, lleve la motocicleta a un Servicio de Asistencia Técnica ZONTES para su reparación.

Compruebe si los neumáticos presentan cortes, grietas, tejido interior expuesto, o clavos u otros objetos incrustados en el costado o banda de rodadura. Revise

también si los flancos laterales de los neumáticos presentan cualquier bulto anómalo.

MANTENIMIENTO

sFrenos

Comprobación del líquido de frenos

1. Suba el vehículo sobre su caballete central en una superficie plana y estable.
2. Rueda delantera: Compruebe que el depósito de líquido de frenos de la bomba derecha esté nivelado y que el nivel del líquido se encuentre por encima de la marca del límite inferior. Rueda trasera: Compruebe que el depósito de líquido de frenos de la bomba izquierda esté nivelado y que el nivel del líquido se encuentre por encima de la marca del límite inferior.
3. Si el nivel del líquido de frenos en cualquier depósito está por debajo de la marca de nivel de límite inferior, o el juego libre de las manetas excede del límite, se debe verificar el desgaste de las pastillas de freno. Si las pastillas de freno no están desgastadas, puede haber fugas de líquido de frenos. Confíe la reparación a un Servicio de Asistencia Técnica ZONTES.

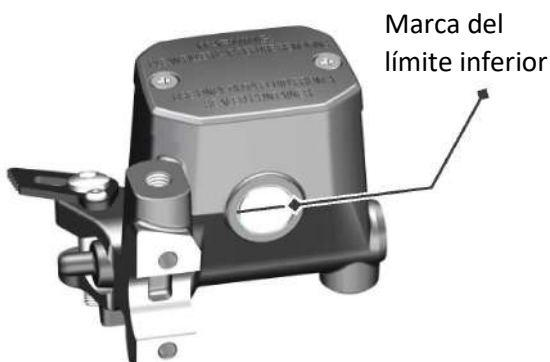

Bomba de freno trasera

Marca del límite inferior



Bomba de freno delantera

Comprobación de las pastillas

Compruebe el estado de los indicadores de desgaste de las pastillas de freno. Si la pastilla de freno de la rueda delantera o trasera está desgastada hasta la parte inferior de la marca indicadora, se debe cambiar.

Pinza del freno delantero

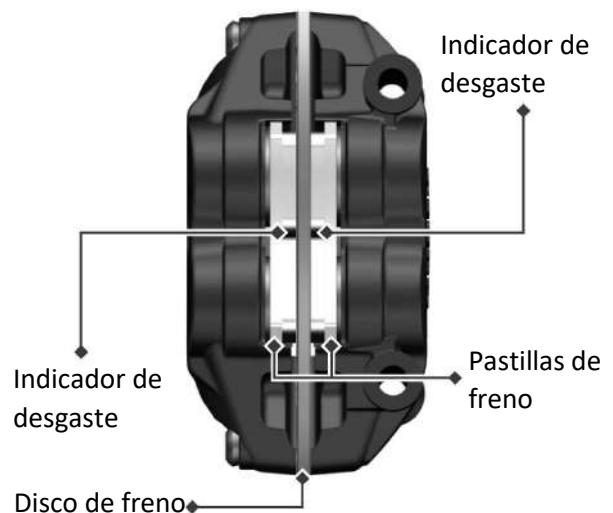

Pinza del freno trasero



En la rueda delantera, compruebe las pastillas de freno desde la parte delantera de la pinza de freno (recuerde comprobar las pinzas de freno izquierda y derecha).

En la rueda trasera, compruebe las pastillas de freno desde la parte trasera derecha de la motocicleta. Si es necesario, consulte con el Servicio de Asistencia Técnica ZONTES.

Para cambiar las pastillas de freno, deberá hacerlo por parejas a la vez.

Pulsadores de luz de freno



El pulsador de luz de freno delantero se encuentra en la maneta del freno delantero. La luz de freno en el piloto trasero se ilumina cuando comienza a accionar la maneta con una suave presión.



El pulsador de luz de freno trasero se encuentra en la maneta del freno trasero. La luz de freno en el piloto trasero se ilumina cuando comienza a accionar la maneta con una suave presión.

MANTENIMIENTO

Ajuste del haz del faro (368E)

1. El faro tiene tres partes independientes ajustables. A través del paso de rueda delantero, como muestran las Figuras 1 y 2, podrá ajustar el haz de luz largas, mientras que para ajustar el haz de cortas izquierdo y derecho, deberá desmontar el parabrisas y la cubierta del escudo frontal siguiendo las instrucciones para la extracción de la batería.
2. Use un destornillador de estrella 6x150-200 a través del orificio alineándolo con el tornillo de ajuste. Aflojando el tornillo, el haz de luces subirá, mientras que si lo aprieta, bajará.
2. Gire el destornillador en sentido horario para bajar el haz del faro, y en sentido antihorario para subirlo.



Figura 1

Figura 2

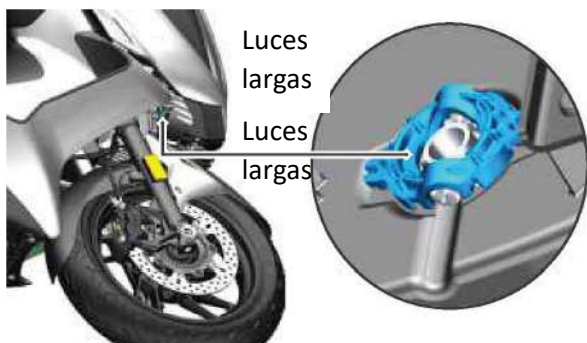

Figura 3

Figura 4

Ajuste del haz del faro (368K)

1. El faro tiene tres partes independientes ajustables: una para luces cortas y dos para largas.
2. A través del paso de rueda delantero, como muestran las Figuras 1 y 2, podrá ajustar el haz de luz cortas.
3. Para ajustar el haz de largas izquierdo y derecho, deberá desmontar el parabrisas y la cubierta del escudo frontal siguiendo las instrucciones para la extracción de la batería. Se muestra en la Figura 4.
2. Use un destornillador de estrella 6x150-200 a través del orificio alineándolo con el tornillo de ajuste. Aflojando el tornillo, el haz de luces subirá, mientras que si lo aprieta, bajará.
2. Gire el destornillador en sentido horario para bajar el haz del faro, y en sentido antihorario para subirlo.

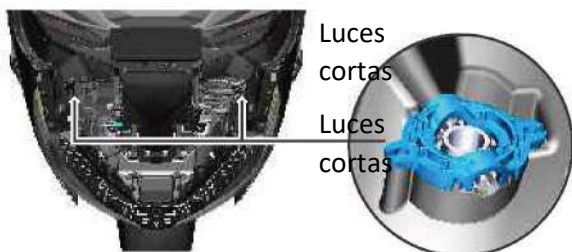

Figura 1

Figura 2

Figura 3

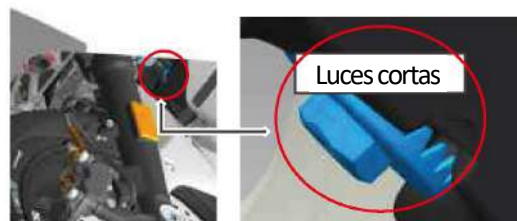

Figura 4

Montaje de dispositivos eléctricos

El vehículo cuenta de serie con cámaras onboard y un conector reservado para focos antibiebla (bajo la cubierta del escudo frontal, consultar desmontaje en extracción de la batería) que no afectan al esquema eléctrico original, aunque si es necesario que el motor esté en marcha para no agotar la carga de la batería (ver Figuras 1 y 2).

La Figura 3 muestra el conector disponible para añadir un inmovilizador. Consulte sobre la instalación de dispositivos eléctricos adicionales en su Punto de Venta ZONTES.

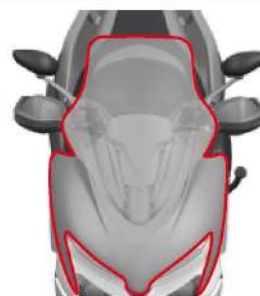
El cableado del conector es el siguiente:

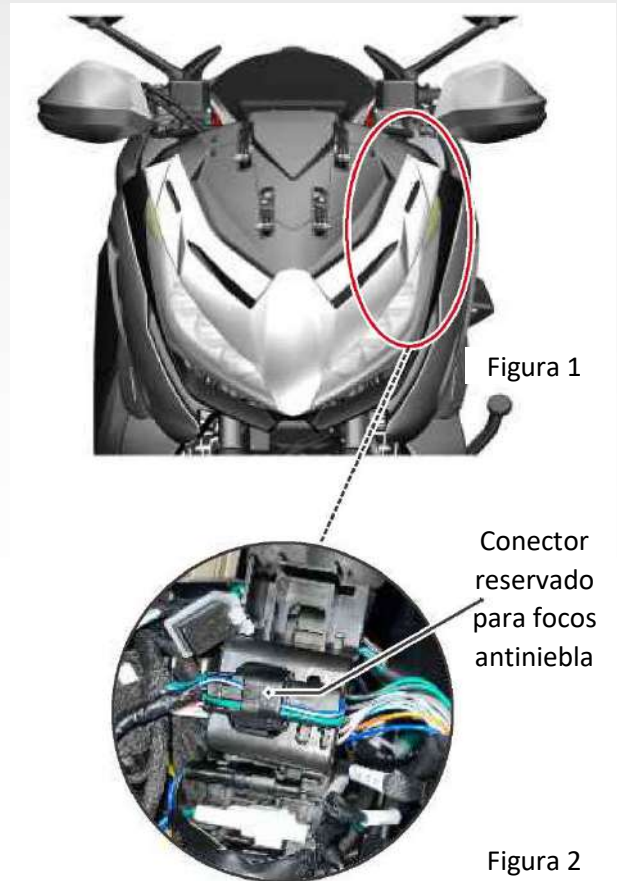

MANTENIMIENTO

⚠ ADVERTENCIA

No conecte navegadores GPS, focos antiniebla y otros dispositivos eléctricos directamente a los polos positivo y negativo de la batería.

No despliegue cableados eléctricos en las proximidades de la batería.

La instalación de dispositivos eléctricos debe alejarse más de 30 cm de la ECU de la EFI, combinación de relés y controlador del PKE.

No modifique la instalación eléctrica. Las consecuencias que de ello se deriven correrán a cargo del usuario.

El consumo de potencia eléctrica de los equipos auxiliares no debe superar los 60W. No utilice focos cuando el motor está parado.

Fusibles

Los fusibles y fusibles de repuesto se encuentran a la izquierda del compartimento de la batería en el interior del escudo frontal, como muestra la siguiente figura:



El fusible principal y un fusible de repuesto se localizan sobre el relé de arranque, fusible ECM, fusible de la alimentación normal, fusible del motor del ABS, fusible de la ECU del ABS, fusible de la bomba de gasolina, fusible de arranque, fusible del ABS, fusible auxiliar, otros fusibles y cuatro fusibles de repuesto.

- El fusible principal protege todos los circuitos.
- El fusible ECM protege los dispositivos eléctricos como el ECM, relés ECM y relé de la bomba de gasolina.
- El fusible de la protección de suministro constante de energía para el electroventilador, panel de instrumentos y conector del inmovilizador.
- El fusible del motor del ABS protege el motor del ABS.
- El fusible de la ECU del ABS protege la ECU del ABS.

- El fusible de la bomba de gasolina protege el circuito de la bomba de gasolina.
- El fusible de arranque protege el circuito de arranque.
- El fusible del ABS protege el controlador del ABS.
- El fusible auxiliar protege los componentes auxiliares (luces de posición delantera y trasera, intermitentes, luz de freno, luz de la matrícula, claxon y ráfagas).
- Otros fusibles protegen el interruptor cortacorrientes (excepto los interruptores de bloqueo de la dirección), panel de instrumentos, parabrisas y conector del inmovilizador).

⚠ PELIGRO

No utilice fusibles distintos a los especificados ni puentes directos, de lo contrario podrá dañar el circuito eléctrico e incluso provocar un incendio o pérdidas de potencia del motor.

⚠ ATENCIÓN

Preste atención al amperaje de los fusibles. No recurra a alambres metálicos. Si se funde un fusible con frecuencia, es síntoma de que el problema persiste. Confíe en el Servicio de Asistencia Técnica ZONTES.

RESOLUCIÓN DE PROBLEMAS

Resolución de problemas

La resolución de problemas le ayuda a encontrar la causa de un problema.

⚠️ ADVERTENCIA

Una mala reparación o ajuste incorrecto pueden dañar el vehículo sin que se determine la causa del fallo. Esos daños no se pueden garantizar. Si no está seguro de cómo repararlo, confíe en un Servicio de Asistencia Técnica ZONTES.

Antes de intentar solucionar un problema, consulte con el Servicio de Asistencia Técnica ZONTES que le ayudará a resolverlo. Si el motor no arranca, siga las comprobaciones que se indican a continuación para determinar la causa.

Comprobación del sistema de alimentación

Si se ilumina el testigo de fallo del motor, hay un problema con el sistema de inyección de combustible. Lleve la motocicleta al Servicio de Asistencia Técnica ZONTES.

El motor ha perdido potencia

Cuando la potencia del motor o el régimen máximo disminuye de forma significativa, puede ser que el sistema de alimentación esté bloqueado y el motor no funcione correctamente. Diríjase al Servicio de

Asistencia Técnica ZONTES para su comprobación.

⚠️ PELIGRO

No utilice fusibles distintos a los especificados ni puentes directos, de lo contrario podrá dañar el circuito eléctrico e incluso provocar un incendio o pérdidas de potencia del motor.

El motor no funciona

El motor arranca correctamente. Durante el funcionamiento, si se ilumina el testigo de fallo del motor en naranja, indica que el sistema EFI no funciona correctamente. Póngase en contacto con el Servicio de Asistencia Técnica ZONTES para comprobar el sistema EFI.

⚠️ ADVERTENCIA

El bloqueo del sistema de alimentación se puede deber a un combustible contaminado.

En un vehículo nuevo o si se queda sin combustible, no intente arrancarlo. Asegúrese de arrancarlo después de repostar combustible. De lo contrario, la bomba de gasolina funcionará en seco afectando gravemente a su vida útil.

Catalizador

El catalizador reduce eficazmente los contaminantes emitidos por su vehículo y proteger el medio ambiente.

La vida útil del catalizador está condicionada a la utilización de gasolina sin plomo, No utilice gasolina con plomo en su vehículo, porque el plomo desactivará el componente de reducción del sistema de conversión del catalizador. Si el motor no se arranca de manera efectiva o no se refrigera lo suficiente durante mucho tiempo, provocará que la gasolina y los gases de escape se acumulen y se quemen en el catalizador, lo que hará que el catalizador se sobrecaliente, y se dañará permanentemente la capacidad de conversión del catalizador: no mantenga un régimen alto del motor durante mucho tiempo.

Limpieza de los depósitos de carbonilla

Para minimizar los depósitos de carbonilla, se recomienda lo siguiente:

1. Si el vehículo rueda durante mucho tiempo. Si rueda por debajo de las 5.000 rpm, se recomienda limpiar los depósitos de carbón cada 5.000 kilómetros o cada 6 meses. Si el vehículo rueda regularmente por encima de las 5.000 rpm y se calienta lo suficiente, el kilometraje de eliminación de carbón se puede ampliar a cada 10.000 km o cada 12 meses.

2. Si el vehículo tiene dificultad para arrancar, debe retirar la bujía para limpiarla y se debe realizar el procedimiento de limpieza de los cilindros: active el vehículo, accione la maneta del freno trasero, mantenga el acelerador completamente abierto durante 3 segundos y luego pulse el botón de arranque durante 3 segundos.

Hay varias maneras de limpiar los depósitos de carbonilla:

1. Barrido con aire para limpiar los depósitos de carbonilla. En marcha, cuando las condiciones lo permitan, acelere para aumentar el régimen del motor a más de 7.000 rpm durante poco más de 2 minutos, lo que permite limpiar eficazmente los depósitos de carbonilla mediante un barrido de alta velocidad.

2. Utilice combustible premium de alto octanaje para limpiar los depósitos de carbonilla. Reposte este tipo de combustible, pero no se recomienda usarlo con frecuencia. El uso frecuente puede provocar daños en los conductos de suministro de combustible.

RESOLUCIÓN DE PROBLEMAS

3. Utilice un producto limpiador para el cuerpo de mariposa para eliminar los depósitos de carbonilla. Retire el cuerpo de mariposa sin desmontar el resto de los sensores, de lo contrario provocará un régimen de ralentí anómalo. Rocíe una pequeña cantidad de agente limpiador del cuerpo de mariposa por su interior y alrededor de la válvula de mariposa, y limpie los depósitos de carbonilla en el motor paso a paso con un trapo limpio.

Precauciones con la EFI

1. Antes de montar la batería en un vehículo nuevo, es necesario comprobar que el conector del cableado de la EFI esté firmemente conectado, incluida la instalación de la sonda lambda, y que se haya añadido gasolina.
2. Al montar la batería, debe apretar firmemente con herramientas los cables a los terminales positivo y negativo de la batería. No los apriete a mano.
3. Rellene el depósito de combustible con al menos 3 litros de gasolina, de lo contrario afectará el funcionamiento normal del sistema EFI. Rellene el combustible lo antes posible cuando el volumen de combustible sea inferior a 1 litro.
4. Cuando la batería se reinstala, el vehículo se apaga durante el arranque o la conducción, la batería ha estado desconectada, el ralentí es inestable, los fusibles han sido desconectados y conectados, puede ser necesario reiniciar el sistema de inyección EFI. Siga los siguientes pasos para realizar el proceso: active la motocicleta y el interruptor cortacorriente, suba la motocicleta al caballete central y presione el freno, arranque el vehículo y suba a más de 3000 rpm, suelte el acelerador, desconecte el interruptor cortacorriente y desactive la motocicleta. Active el vehículo pasados 5 segundos.
5. Si el vehículo se deja parado durante mucho tiempo (más de 3 horas), asegúrese de que la bomba de gasolina complete la presión de funcionamiento antes de comenzar (es decir, todo el

RESOLUCIÓN DE PROBLEMAS

vehículo está activado, interruptor cortacorrientes en ON y espere hasta que el zumbido en el depósito de combustible se pare).

6. Si el motor sigue sin arrancar después de varios intentos, es posible que el cilindro se haya ahogado por lo que se debe proceder al procedimiento de limpieza del cilindro: abra el acelerador por completo y pulse el botón de arranque durante 3 segundos.

7. Si el testigo de la batería parpadea, significa que el voltaje de la batería es demasiado bajo: cargue la batería. Un voltaje muy bajo puede provocar que los componentes de la EFI no funcionen correctamente, que no se pueda arrancar o que sea difícil arrancar, que la potencia sea insuficiente, etc.

⚠ PELIGRO

No arranque el motor en un vehículo nuevo o con poca gasolina en el depósito de combustible. Asegúrese que haya suficiente combustible antes de arrancar. De lo contrario, la bomba de gasolina funcionará en seco y afectará a su vida útil.

⚠ ADVERTENCIA

No conecte o desconecte los conectores del cableado con la motocicleta activada. No limpie los conectores de los componentes de la EFI con agua.

⚠ ATENCIÓN

Con el motor en marcha, el testigo de fallo del motor estará apagado. Si parpadea indica que hay un fallo histórico; no tiene importancia y se apagará por sí solo en el futuro.

Durante el funcionamiento del motor, si el testigo de fallo del motor se ilumina, significa que hay un fallo en los componentes de la EFI que necesita ser eliminado.

Puede leer el código de fallo directamente en la página de información de fallos en el menú del panel de instrumentos.

RESOLUCIÓN DE PROBLEMAS

Condiciones para el apagado del testigo de fallo del motor:

1. Borrado manual de fallos históricos y reinicio de la ECU: active el vehículo, encienda y apague el interruptor cortacorrientes más de cinco veces seguidas (encendido y apagado es una vez). Si el interruptor cortacorrientes está en ON y el testigo de fallo del motor está apagado, significa que la ECU se ha reiniciado correctamente.
2. Use la herramienta de diagnóstico para borrar el código de avería: Después de activar el vehículo, abra el asiento, conecte la herramienta de diagnóstico al conector OBD y borre el código de fallo siguiendo las instrucciones de la herramienta de diagnóstico.

ADVERTENCIA

Si el testigo de fallo en la inyección no se ilumina con el motor en marcha, pero parpadea cuando se para el motor, es debido a un fallo histórico y no tiene importancia en el funcionamiento del vehículo. En el futuro desaparecerá.

RESOLUCIÓN DE PROBLEMAS**Códigos de fallos**

Nº de serie	Código de fallo	Descripción del código de fallo
1	P0031	El voltaje del circuito de control del calentador del sensor 1 de la sonda lambda 1 es bajo
2	P0032	El voltaje del circuito de control del calentador del sensor 1 de la sonda lambda 1 es alto
3	P0036	El voltaje del circuito de control del calentador del sensor 2 de la sonda lambda 1 está en circuito abierto
4	P0037	El voltaje del circuito de control del calentador del sensor 2 de la sonda lambda 1 es bajo
5	P0038	El voltaje del circuito de control del calentador del sensor 2 de la sonda lambda 1 es alto
6	P0053	Resistencia del calentador del sensor 1 de la sonda lambda 1
7	P0054	Resistencia del calentador del sensor 2 de la sonda lambda 1
8	P0105	Circuito del Sensor de presión atmosférica de admisión
9	P0106	Sensor de presión atmosférica de admisión no funciona correctamente
10	P0107	Voltaje sensor de admisión de aire cortocircuitado bajo
11	P0108	Voltaje sensor de admisión de aire cortocircuitado alto
12	P0111	Sensor de temperatura de admisión
13	P0112	Voltaje de la señal del sensor de temperatura de admisión bajo
14	P0113	Voltaje de la señal del sensor de temperatura de admisión alto
15	P0116	Circuito del sensor temperatura del refrigerante
16	P0117	Voltaje del circuito del sensor temperatura del refrigerante bajo
17	P0118	Voltaje del circuito del sensor temperatura del refrigerante alto
18	P0119	Voltaje del circuito del sensor temperatura del refrigerante intermitente
19	P0122	Voltaje bajo en el circuito del sensor de posición del acelerador (pos. A)
20	P0123	Voltaje alto en el circuito del sensor de posición del acelerador (pos. A)
21	P0130	Señal de la sonda lambda 1 cortocircuitado con calentador del sensor 1
22	P0131	Voltaje de la señal de la sonda lambda 1 del sensor 1 bajo
23	P0132	Voltaje de la señal de la sonda lambda 1 del sensor 1 alto
24	P0133	Respuesta de la sonda lambda 1 del sensor 1 lenta
25	P0134	Sin actividad en la señal del circuito de la sonda lambda 1 cilindro 1
26	P0136	Sin actividad en la señal del circuito de la sonda lambda 2 cilindro 1
27	P0137	Voltaje bajo en la señal del circuito de la sonda lambda 2 cilindro 1
28	P0138	Voltaje alto en la señal del circuito de la sonda lambda 2 cilindro 1
29	P0201	Circuito abierto en el control del inyector del cilindro 1
30	P0261	Voltaje bajo en el control del inyector del cilindro 1
31	P0262	Voltaje alto en el control del inyector del cilindro 1
32	P0301	Fallo de encendido detectado en cilindro 1
33	P0322	Sin señal de pulsos del sensor de velocidad (circuito abierto o cortocircuito)
34	P0420	Eficiencia baja en catalizador del cilindro 1

RESOLUCIÓN DE PROBLEMAS

Nº de serie	Código de fallo	Descripción del código de fallo
35	P0444	Circuito abierto en la electroválvula del cánister
36	P0458	Cortocircuito a masa en la electroválvula del cánister
37	P0459	Cortocircuito a alimentación en la electroválvula del cánister
38	P0480	Circuito abierto en el control del electroventilador
39	P0508	Voltaje bajo en circuito del sistema de control de aire a ralentí
40	P0509	Voltaje alto en circuito del sistema de control de aire a ralentí
41	P0511	Circuito abierto en el sistema de control de aire a ralentí
42	P0563	Voltaje de la batería muy alto
43	P0627	Circuito abierto en el control del relé de la bomba de gasolina "A"
44	P0628	Voltaje bajo en el control del relé de la bomba de gasolina "A"
45	P0629	Cortocircuito a alimentación en el control del relé de la bomba de gasolina "A"
46	P0650	Fallo en el estado del driver del testigo MIL
47	P0691	Cortocircuito a masa en el control del electroventilador
48	P0692	Cortocircuito a alimentación en el control del electroventilador
49	P1098	Voltaje de la señal del inclinómetro es muy bajo
50	P1099	Voltaje de la señal del inclinómetro es muy alto
51	P2232	Señal de la sonda lambda 1 cortocircuitado con calentador del sensor 2
52	P2300	Cortocircuito a masa en la bobina de alta del cilindro 1

Almacenamiento

Si su vehículo no se utiliza durante un período prolongado de tiempo, necesita un mantenimiento especial, requiriéndose materiales y equipos especiales. Por las razones anteriores, se recomienda que se dirija a un Servicio de Asistencia Técnica ZONTES para completar estos trabajos de mantenimiento.

Vehículo

Lave bien su vehículo. Sitúe su vehículo sobre su caballete lateral en una superficie plana. Gire el manillar a la izquierda, pulse y mantenga presionado el botón rojo en el manillar, se apagará el vehículo y se bloqueará automáticamente la dirección.

Combustible

La gasolina del depósito de combustible se vaciará en un recipiente mediante un sifón u otro método adecuado.

Motor

1. Retire la bujía, vierta una cucharada de aceite motor nuevo en el orificio de la bujía, vuelva a montar la bujía y haga girar el cigüeñal del motor unas cuantas veces pulsando el motor de arranque.
2. Drene el aceite motor y rellene con aceite motor nuevo.
3. Cubra la entrada de aire del filtro de aire y el escape del silenciador con un trapo que contenga aceite nuevo para evitar que entre humedad.

Batería

Consulte la sección sobre la batería para extraer la batería.

Limpie la superficie de la batería con agua jabonosa neutra y elimine el óxido de los terminales y de las uniones de los cables. Guarde la batería en interior a una temperatura superior a 0°C.

Mantenimiento

Una vez que la batería se encuentre fuera o totalmente desconectada del vehículo, utilice el cargador específico Zontes para cargarla cada dos meses.

Neumáticos

Ajuste la presión de los neumáticos a la presión recomendada.

Vehículo

1. Rocíe con un protector de goma sobre las superficies de las piezas de resina y goma.
2. Rocíe un producto antioxidante sobre las superficies de las piezas sin tratamiento superficial.
3. Aplique cera para automóviles sobre las superficies pintadas.

ALMACENAMIENTO

Método de rehabilitación

- Limpie a fondo el vehículo.
- Limpie con un paño la entrada del filtro de aire y la salida del silenciador.
- Drene el aceite motor. Cambie el cartucho del filtro de aceite y rellene con aceite motor nuevo.
- Retire la bujía. Haga girar el motor unas cuantas vueltas. Vuelva a montar las bujías.
- Vuelva a montar la batería consultando la sección sobre baterías.
- Confirme que el vehículo esté correctamente lubricado.
- Realice la comprobación siguiendo la sección sobre Comprobaciones Previas en este manual del usuario.
- Arranque el vehículo según se explica en este manual del usuario.

Prevención ante la corrosión

Es importante cuidar bien el vehículo y evitar la oxidación para que luzca como un vehículo nuevo después de muchos años.

Puntos clave para evitar la corrosión

Factores que provocan daños por oxidación: acumulación de sal, suciedad, humedad, productos químicos en carreteras saladas. Las superficies de las piezas pintadas se dañan por los impactos de pequeñas piedras o grava, o se raya por golpes y roces. Las carreteras con sal, brisa marina, contaminación industrial y elevada humedad pueden contribuir a aumentar la corrosión.

Cómo evitar la corrosión

1. Limpie su vehículo al menos una vez al mes. Intente mantener su vehículo limpio y seco.
2. Elimine la suciedad de la superficie del vehículo. Las sustancias como la sal, productos químicos, asfalto, resina de los árboles, excrementos de pájaros y emisiones industriales de las carreteras con sal pueden dañar su motocicleta. Elimine estos contaminantes lo antes posible. Si resulta difícil limpiar la motocicleta con agua, límpiela con un detergente. Se debe utilizar el detergente siguiendo los requisitos del fabricante del producto.
3. Limpie los daños en el vehículo lo antes posible. Compruebe meticulosamente la superficie de las piezas pintadas del vehículo para ver si hay daños. Si encuentra rebabas o rayaduras, repárelos de inmediato para evitar daños mayores. Si las rebabas y rayaduras ocupan toda la superficie de la pieza, llévela a un taller especializado recomendado por su punto de venta ZONTES para su reparación.
4. Guarde el vehículo en un lugar seco y ventilado. Si lava a menudo su vehículo en el garaje y la estaciona dentro, el local puede mantener la humedad. La alta humedad aumenta el óxido. Si no circula el aire, un vehículo mojado puede oxidarse incluso en ambientes cálidos.
5. Cubra el vehículo. Evite que el vehículo quede expuesto al sol directo, ya que, si se expone la pintura, las piezas de plástico se decolorarán y el panel de instrumentos se deteriorará. Utilice una funda transpirable de alta calidad para proteger el vehículo de los rayos ultravioleta del sol y reducir la

acumulación de suciedad y contaminación del aire. Los puntos de venta ZONTES le pueden ayudar a elegir la funda adecuada para su motocicleta.

Limpieza del vehículo

Siga las siguientes instrucciones para limpiar su vehículo:

1. Limpie la suciedad y el barro de la superficie del vehículo con agua fría. Puede utilizar una esponja suave o un cepillo suave. El uso de otros materiales rayará las partes exteriores.
2. Lave bien el vehículo con un detergente suave o jabón para automoción, una gamuza o un paño suave. La gamuza o el paño suave deben empaparse con frecuencia con el agente de limpieza. Si ha utilizado el vehículo en una carretera salada o cerca del mar, lávelo con agua fría inmediatamente después de su uso. Asegúrese de utilizar agua fría, ya que si no se acelerará la corrosión.

⚠️ ADVERTENCIA

Evite la limpieza con spray y que el agua fluya a los siguientes puntos: mandos del manillar, bujías, tapas del depósito de combustible, sistema de inyección, bombas y depósitos de líquido de frenos. No utilice agua a alta presión para limpiar el vehículo, cuerpo del acelerador, inyectores, y vaso de expansión.

3. Después de limpiar la suciedad de la superficie del vehículo, enjuague el resto del agente de limpieza con agua corriente.
4. Después de enjuagar, limpie el vehículo con un paño suave húmedo y sitúelo en un lugar fresco para que se seque.
5. Compruebe meticulosamente las superficies pintadas para detectar daños. Si los hay, repare la superficie dañada de la siguiente manera:
 - Lave la zona dañada y déjela secar
 - Seque bien la zona reparada
6. Compruebe periódicamente la superficie del vaso de expansión para comprobar su limpieza. Si observa una acumulación importante de suciedad, limpie la superficie con agua fría y un cepillo suave. Tenga cuidado de no dañar las superficies expuestas al calor.

⚠️ ATENCIÓN

Después de lavar el vehículo o conducir con lluvia, puede aparecer el vaho en los faros, intermitentes o piloto trasero. Encienda las luces de estos elementos para que el calor disipe gradualmente la humedad. Arranque el motor para suministrar energía eléctrica al alumbrado y evitar que se descargue la batería. El vaho en el alumbrado puede permanecer unos días.

⚠️ ADVERTENCIA

No use productos de limpieza alcalinos o ácidos para limpiar la motocicleta. Tampoco use gasolina,

ALMACENAMIENTO

líquido de frenos u otros disuolventes que dañarán el vehículo.

⚠️ ADVERTENCIA

Evite limpiar las superficies pintadas del vehículo con los siguientes productos de limpieza:

Productos de limpieza para las superficies del motor, líquidos para lavar las campanas extractoras, productos para baños, limpiadores de carburadores, limpiadores de cadenas o cualquier producto que contenga ingredientes blanqueadores. Evite el contacto con limpiadores de disco y productos ácidos o alcalinos para evitar la corrosión.

Encerado del vehículo

- Después de la limpieza, se recomienda encerar y pulir, lo que no solo protege las piezas, sino que también las luce mejor.
- Utilice ceras y abrillantadores de automoción de alta calidad.
- Al utilizar ceras y abrillantadores de automoción, preste atención a las precauciones de uso del fabricante del producto.

Comprobación después de la limpieza

Para prolongar la vida útil del vehículo, lubríquelo siguiendo las instrucciones de la sección sobre lubricación.

⚠️ PELIGRO

Es muy peligroso conducir el vehículo con los frenos húmedos ya que no proporcionan la potencia de frenado comparada con la de frenos secos. Después de lavar el vehículo, pruebe el sistema de frenos a baja velocidad. Si fuese necesario, accione los frenos para que las pastillas se sequen.

Transporte

El combustible se debe vaciar antes de transportar el vehículo. El combustible es extremadamente inflamable y puede explotar bajo determinadas condiciones. Al drenar, almacenar o volver a llenar el combustible, no haga llamas ni chispas y hágalo en un lugar bien ventilado con el motor esté parado. Siga el siguiente procedimiento para el drenaje del combustible:

1. Pare el motor y desbloquee la dirección.
2. Utilice un sifón u otros métodos adecuados para drenar el combustible del depósito en un recipiente adecuado.

⚠️ ADVERTENCIA

Cuando transporte el vehículo, asegúrese de drenar toda la gasolina del depósito par evitar peligros por derrames o fugas de combustible.

CARACTERÍSTICAS

Números de serie

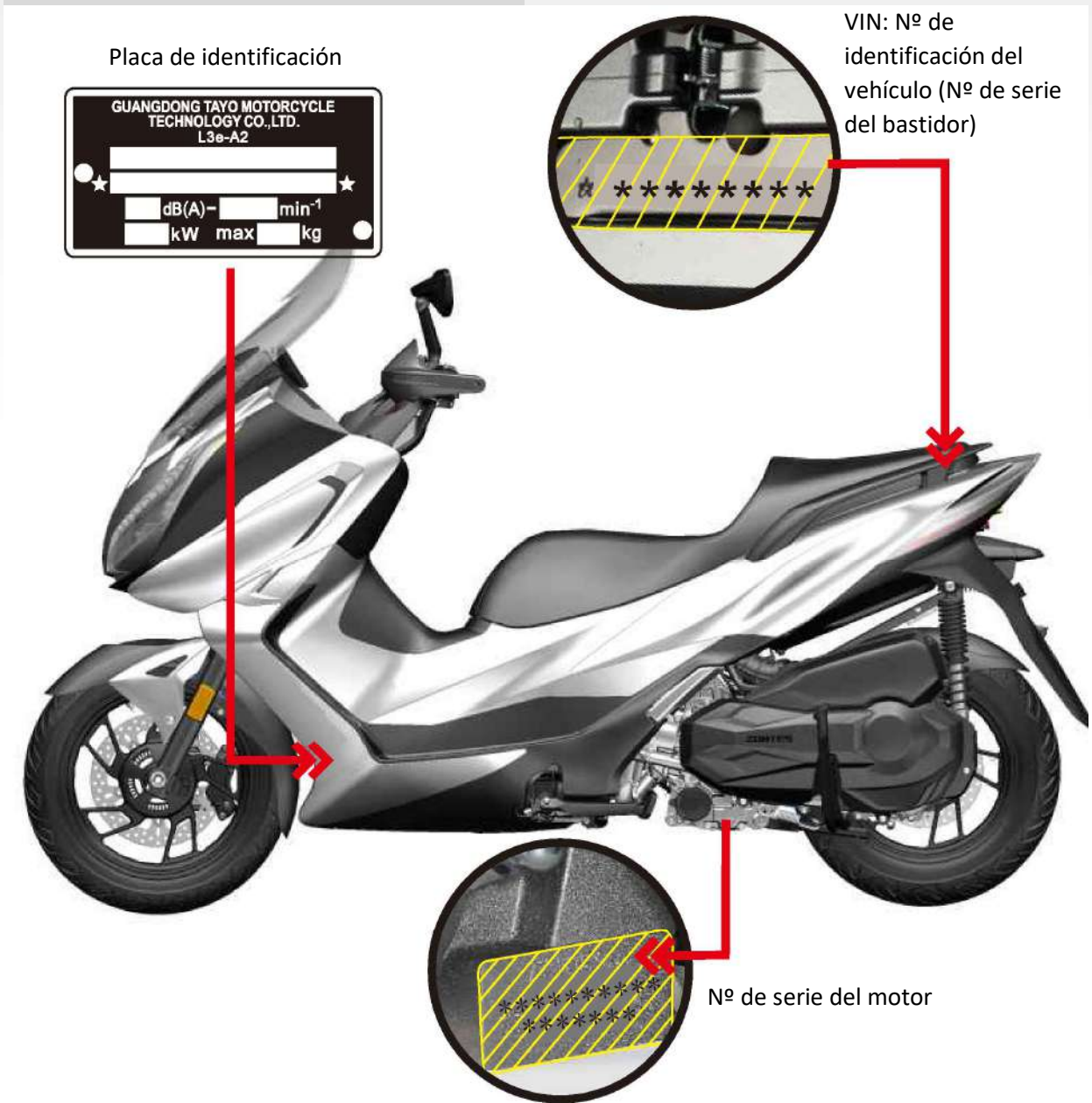

Los números de bastidor y motor son únicos y se utilizan para identificar su vehículo. Son necesarios al matricular su vehículo, como también en el pedido de accesorios o recambios. Anote estos números y guárdelos en un lugar seguro.

- 🕒 El número de bastidor o de identificación del vehículo (VIN) se encuentra grabado en el bastidor bajo el asiento
- 🕒 La placa de identificación está fijada a la parte inferior del bastidor delantero. (según version)
- 🕒 El número de serie del motor está grabado en la parte inferior del lado izquierdo del motor.

Número de bastidor	
Número de motor	

CARACTERÍSTICAS

Dimensiones y pesos 368E

Longitud	2.200 mm
Anchura	860 mm
Altura	1.400/1.500 mm
Distancia entre ejes	1.570 mm
Luz al suelo	150 mm
Altura del asiento	770 mm
Peso	181 kg (seco) 193 kg (MOM)

Motor 368E

Tipo	Monocilíndrico horizontal 4T
Refrigeración	Líquida
Diámetro	79 mm
Carrera	75 mm
Cilindrada	367,6 cc
Relación de compresión	11,8:1
Arranque	Eléctrico
Engrase	Salpicadura a presión
Potencia	28,5 kW
Embrague	Automático, centrífugo en seco
Cambio	Automático por variador continuo
Relación primaria	0,73-2,5
Relación final	7,293
Transmisión	Correa

Ciclo y sistema eléctrico 368E

Ángulo dirección	37°
Neumático delantero	120/70-15
Neumático trasero	140/70-14
Encendido	Descarga inductiva
Bujía	LMAR8A-9
Batería	12V 12Ah
Fusibles	10A/15A/25A

Alumbrado 368E

Faro Luces cortas	31W 12V
Faro Luces largas	44W 12V
Faro Posición	0,6W 12V
Luces DRL	13W 12V
Intermitentes del.	9,5W 12V
Intermitentes tras.	2,3 W 12V
Posición trasera	1,6W 12V
Luz de freno	3,4W 12V
Ilum. matrícula	0,5W 12V

Capacidades 368E

Depósito gasolina	17 l
Aceite motor	2.000 cc
Cambio aceite motor con filtro	1.750 cc
Cambio aceite motor sin filtro	1.550 cc
Aceite transmisión	230 cc
Cambio aceite transmisión	200 cc

CARACTERÍSTICAS

Dimensiones y pesos 368K

Longitud	2.195 mm
Anchura	795 mm
Altura	1.400/1.500 mm
Distancia entre ejes	1.570 mm
Luz al suelo	150 mm
Altura del asiento	770 mm
Peso	181 kg (seco) 193 kg (MOM)

Motor 368K

Tipo	Monocilíndrico horizontal 4T
Refrigeración	Líquida
Diámetro	79 mm
Carrera	75 mm
Cilindrada	367,6 cc
Relación de compresión	11,8:1
Arranque	Eléctrico
Engrase	Salpicadura a presión
Potencia	28,5 kW
Embrague	Automático, centrífugo en seco
Cambio	Automático por variador continuo
Relación primaria	0,73-2,5
Relación final	7,293
Transmisión	Correa

Ciclo y sistema eléctrico 368K

Ángulo dirección	37°
Neumático delantero	120/70-15
Neumático trasero	140/70-14
Encendido	Descarga inductiva
Bujía	LMAR8A-9
Batería	12V 12Ah
Fusibles	10A/15A/25A

Alumbrado 368K

Faro Luces cortas	30W 12V
Faro Luces largas	45W 12V
Faro Posición	2,5W 12V
Luces DRL	7,5W 12V
Intermitentes del.	2,5W 12V
Intermitentes tras.	3,0 W 12V
Posición trasera	2,0W 12V
Luz de freno	6,0W 12V
Ilum. matrícula	0,5W 12V

Capacidades 368K

Depósito gasolina	17 l
Aceite motor	2.000 cc
Cambio aceite motor con filtro	1.750 cc
Cambio aceite motor sin filtro	1.550 cc
Aceite transmisión	230 cc
Cambio aceite transmisión	200 cc

CARACTERÍSTICAS

Esquema eléctrico

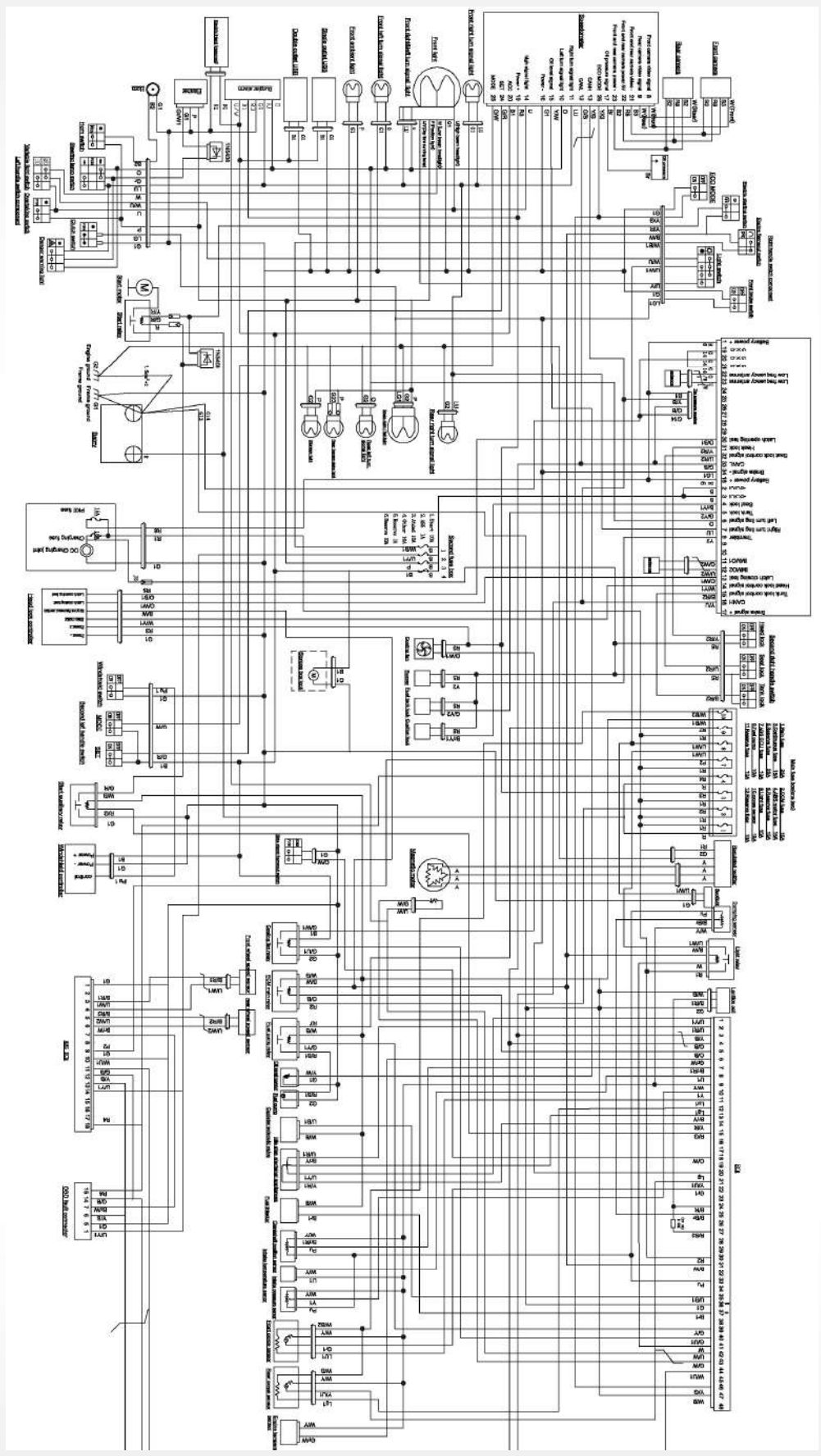

ZONTES



**Jorge Peralta Martínez 2330
Los Troncos del Talar CP. 1618 (B1608FEH)
Tigre, Buenos Aires, Argentina**